

# GUARDA-ROUPA

2 portas **ECOR2662-507** Branco/Freijó Flex  
6 gavetas **ECOR2662-968** Freijó Baunilha/Carbono Flex

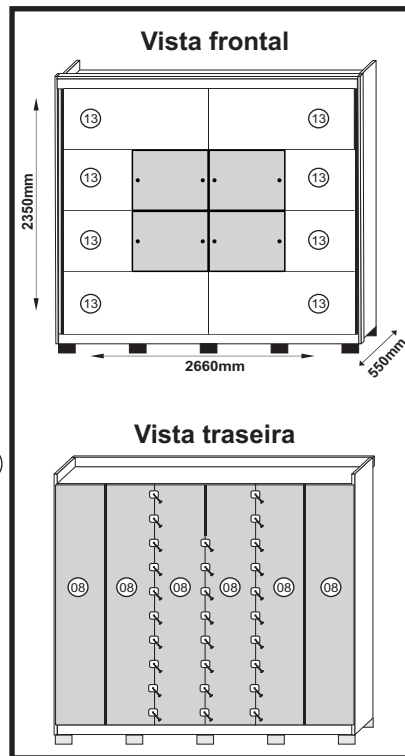
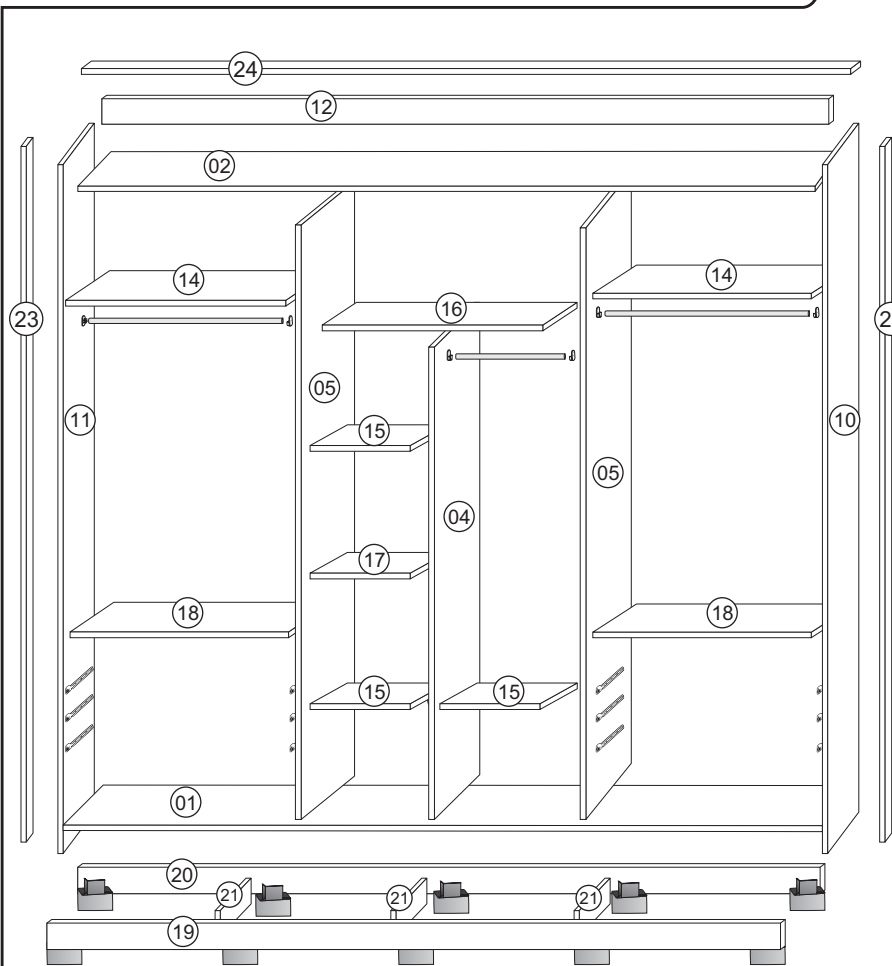

## Kit de Acessório

A	Cavilha		40	K	Prego 10x10		200
B	Cantoneira 16mm		27	M	Junção de fundo		40
D	Corrediça extra 350mm		06	N21	Puxador alumínio 2100mm		02
E85	Cabideiro 850mm		02	O	Sache de cola 20g		02
E41	Cabideiro 413mm		01	PH	Perfil H 2130mm		02
I1	Parafuso 3,5x12 (cantoneiras, sup. cabides, corrediças e puxadores)		153	PI	Perfil I 432mm		01
I4	Parafuso 5,0x40 (estrutural)		46	S	Suporte oblongo		06
I10	Parafuso 3,5x35 (gavetas e vista superior)		33	V	Suporte de prateleira		12
I8	Minifix		06	X2	Tapa furo 6mm		08
I13	Parafuso flangeado 3,5x14 (pés)		40	I11	Parafuso 3,5x25mm (vista lateral)		08
IE	Parafuso 3,5x14 (espelho e alinhador anti-empeno)		20	S919	Suporte de espelho		08
T98	Trilho Superior		01	W1	Pé Plástico		10
T99	Trilho Inferior		01	AE	Alinhador anti-empeno aço 2100mm		02
				PA	Perfil arremate 1282mm		06

## ATENÇÃO

Ao realizar solicitações de Assistência Técnica, favor seguir as orientações abaixo:  
1º - Informar o MODELO do Roupeiro (Ex.: ECOR2662-507) / 2º - Informar o CÓDIGO da Peça (Ex.: 14287) / 3º - Informar o CÓDIGO do Revest. (Ex.: 100) / As solicitações de peças deverão ser encaminhado via email: [assistencia@araplac.com.br](mailto:assistencia@araplac.com.br)

## Legenda de Peças

Peça	Descrição	Medida (mm)	Qtde.	Código da PEÇA	CÓD.DO REV. DA PEÇA		Mat. Prima
					Branco/Freijó Flex	Freijó Baunilha/Carbono Flex	
01	Base rodapé	2601x530x15	01	14287	100	1988	MDF
02	Chapéu	2601x530x15	01	14288	100	1988	MDF
03	Contra fundo da gaveta	808x80x12	06	14289	100	1988	MDF
04	Divisória central	1683x450x15	01	14290	100	1988	MDF
05	Divisória lateral	2130x450x15	02	14291	100	1988	MDF
06	Frente da gaveta	846x157x15	06	14292	100	198	MDF
07	Fundo da gaveta	832x380x2,5	06	14293	100	1988	DURATREE
08	Fundo	2160x435x2,5	06	14294	100	1988	DURATREE
09	Lateral da gaveta	370x100x12	12	14296	100	1988	MDF
10	Lateral direita	2285x530x15	01	14297	100	198	MDF
11	Lateral esquerda	2285x530x15	01	14298	100	198	MDF
12	Moldura	2631x100x15	01	14299	100	198	MDF
13	Porta	1290x525x15	08	14300	11597	11968	MDF
14	Prateleira do maleiro lateral	857x450x15	02	14301	100	1988	MDF
15	Prateleira móvel	421x450x12	03	14302	100	1988	MDF
16	Prateleira do maleiro central	857x450x15	01	14303	100	1988	MDF
17	Prateleira fixa	421x450x12	01	14304	100	1988	MDF
18	Prateleira do gaveteiro	857x450x15	02	14305	100	1988	MDF
19	Rodapé Frontal	2601x100x15	01	14306	100	198	MDF
20	Rodapé Traseiro	2601x100x15	01	14307	99	99	MDF
21	Trava do rodapé	498x100x15	03	14308	99	99	MDF
22	Trava de sustentação da gaveta	370x70x12	06	14311	99	99	MDF
23	Vista lateral	2300x60x15	02	14312	100	198	MDF
24	Vista superior	2631x60x15	01	14313	100	198	MDF

## Montagem da Gaveta

- Encaixe as laterais na frente da gaveta com cavilhas, cantoneiras metálicas e cola.
- Encaixar o fundo da gaveta e contra-fundo da gaveta.
- Parafusar as laterais no contra fundo com parafuso 3,5x35.
- Pregar o fundo da gaveta no contra-fundo por baixo com prego 10x10 e os parafusos da corrediça metálica servirão também para parafusar os fundos da gaveta nas laterais.
- Fixar a trava de sustentação na gaveta.

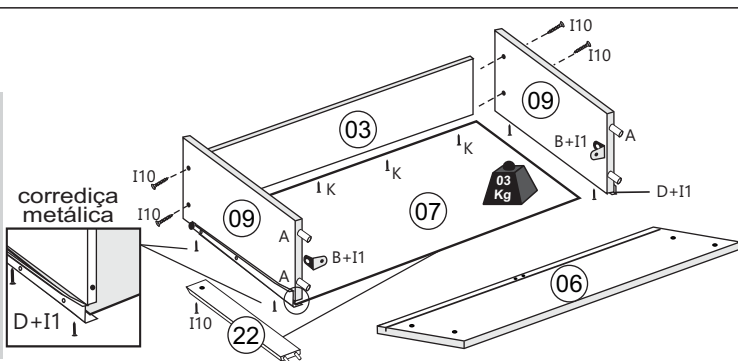

# 1 Montar os rodapés e travas, e inserir os pés com PF 3,5x14.

Obs.: A fixação da trava deve ser feita com cantoneira + PF (I1), e PF (I4) pela base.

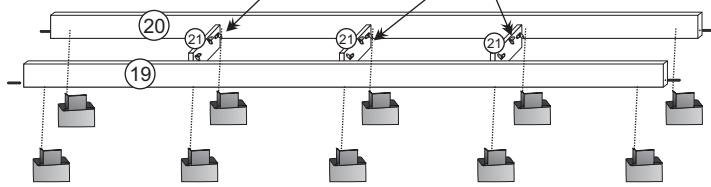

# 2 Fixar a base rodapé nos rodapés, utilizar PF 5,0x40.

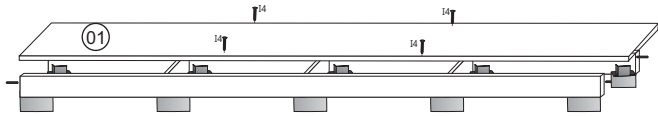

# 3 Fixar as divisórias na base com minifix.

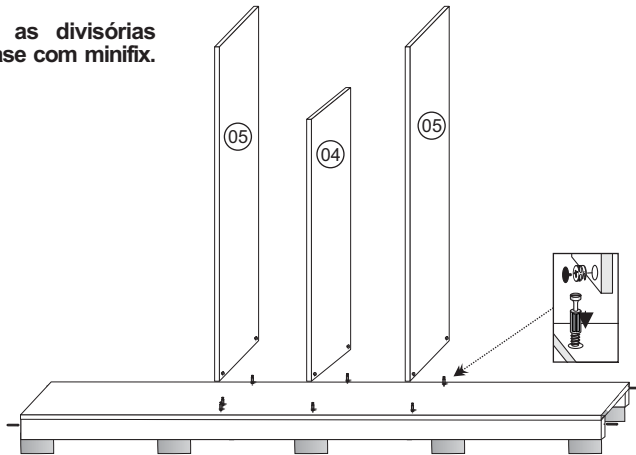

# 4 Fixar as prateleiras e laterais.

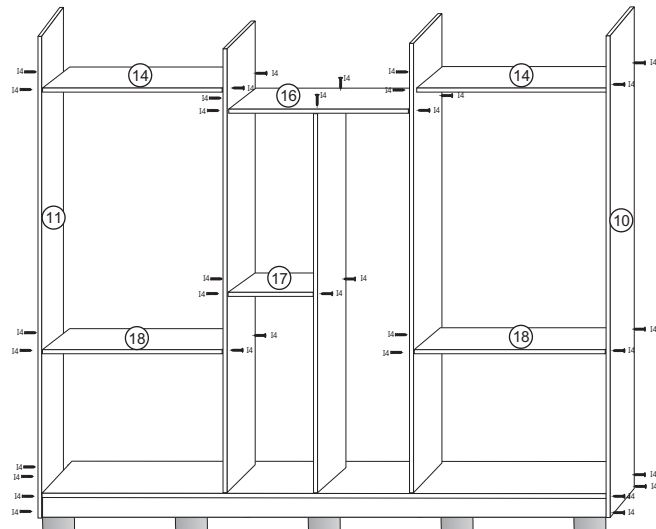

# 5 Fixar as correias.

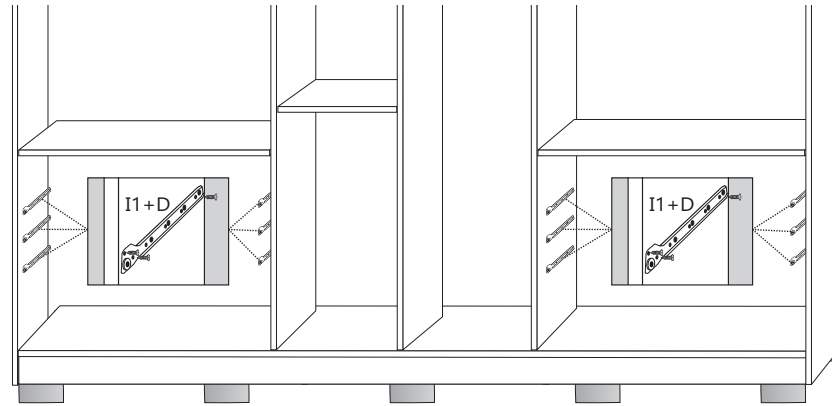

# 6 Fixar o chapéu. Fixar os suportes de cabideiros. Insira os suportes das prateleiras. Coloque as prateleiras móveis.

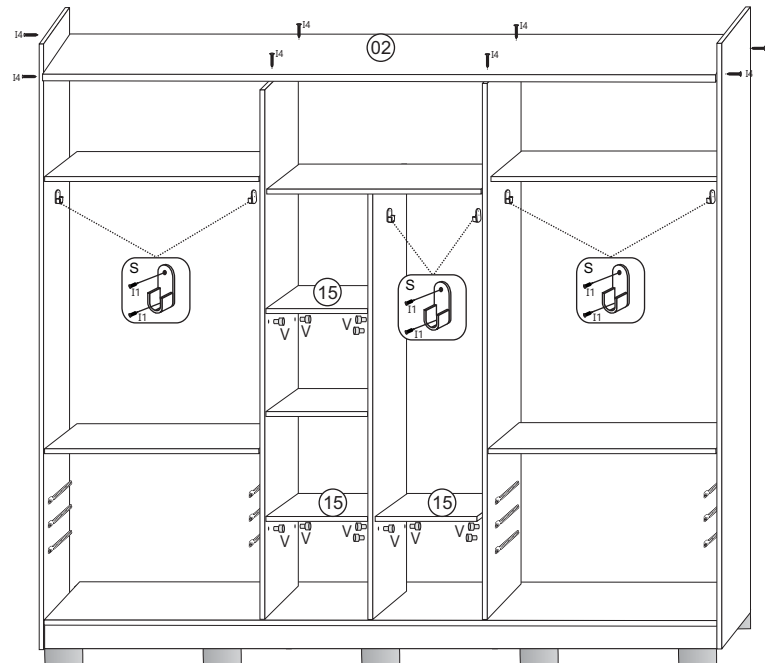

# 7 Fixar a moldura no chapéu.



**Fixação da moldura no chapéu**  
Fixar cantoneira nas extremidades

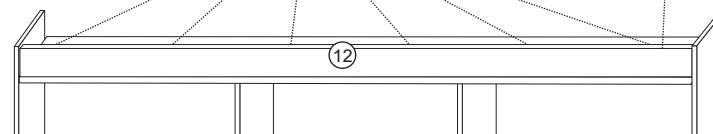
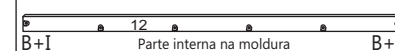

# 8 Fixar os fundos.

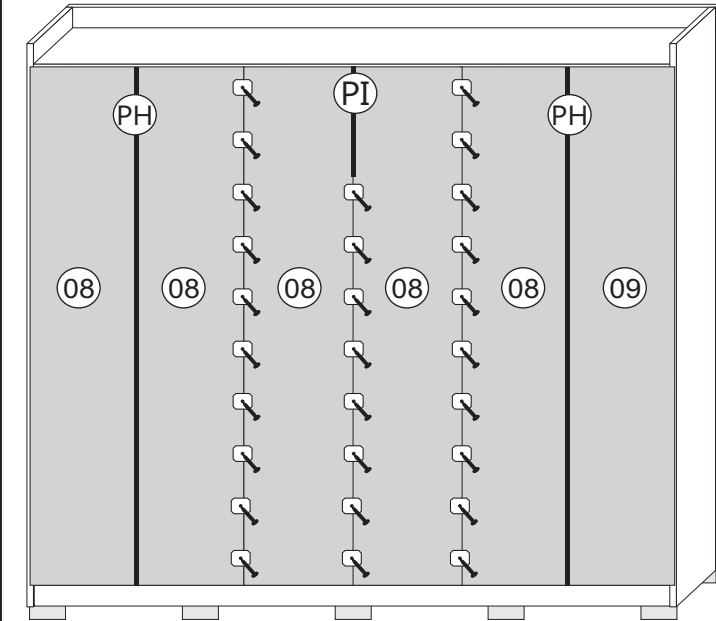

# 9 Fixar as vistas. Inserir os cabideiros.

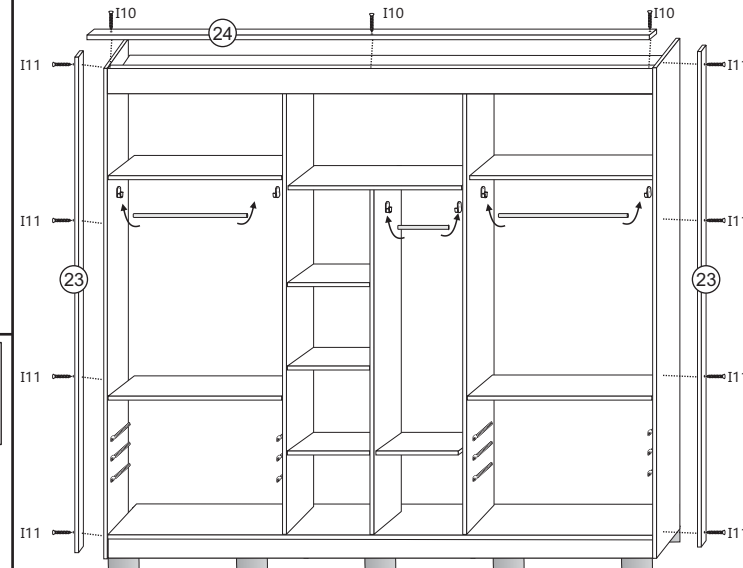

## 10 Fixar os trilhos.

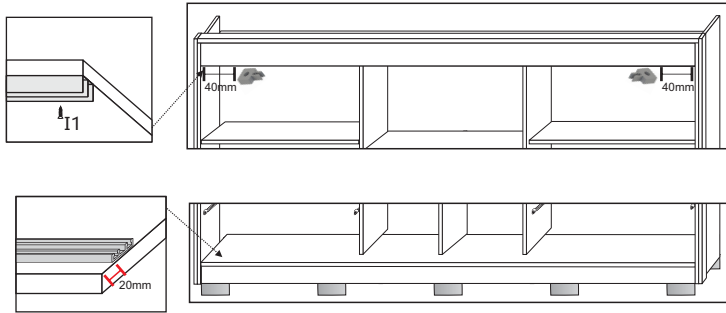

## 11 Escolha as cores das portas e una as duas portas com o perfil arremate. Fixe o puxador e o alinhador anti-empeno. Fixe kit de roldanas nas portas.

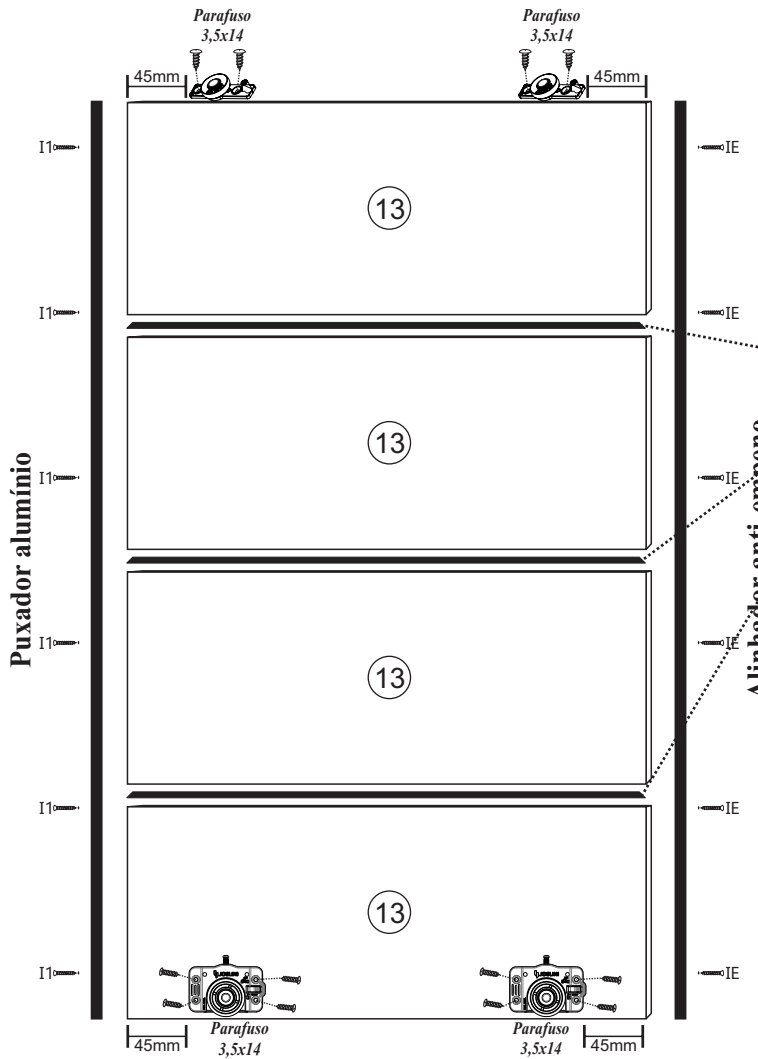

# Kit de Espelhos / Kit de Espejos / Mirror Kit

1- Limpar com pano seco a superfície do local de aplicação (Porta Central).

2- Verificar posicionamento correto para aplicação do espelho.

3- Posicionar os espelhos e Inserir o suporte de espelho com parafuso conforme o desenho:

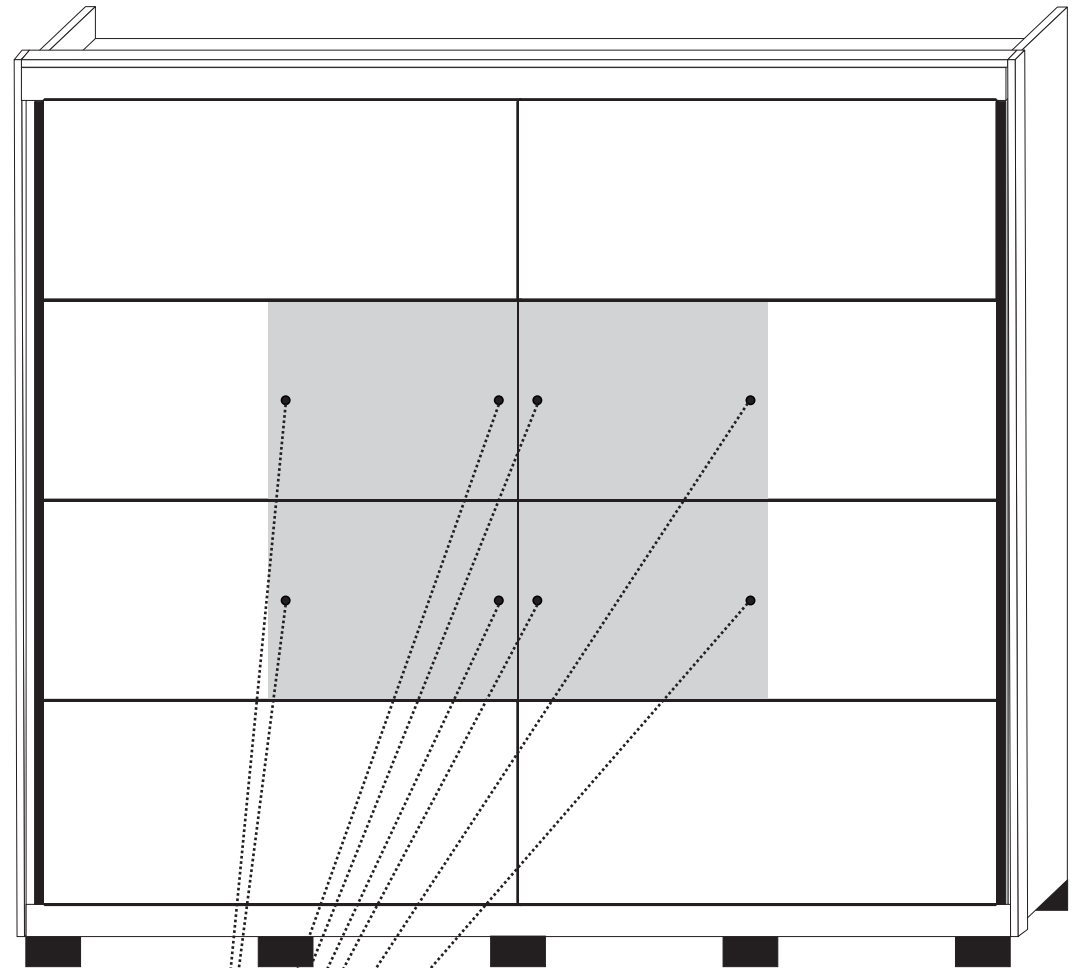

Perfil arremate

Alinhador anti-empeno

### Kit Roldana

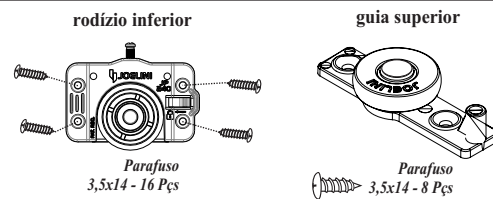

Os parafusos para montagem das Roldanas, estão no subkit junto com as roldanas.

ATENÇÃO: O PARAFUSO MAIOR É PARA FIXAR A GUIA SUPERIOR

Suporte para vidro

PF 3,5X14  
IE

### Desenho técnico do suporte

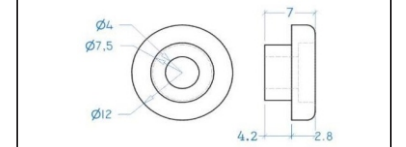



# Certificado de Garantia



Leia as instruções de montagem, cuidados e limpeza abaixo:

- 1-Forre o chão com o papelão das embalagens, evitando possíveis riscos no móvel.
- 2-Conte com ajuda de um **PROFISSIONAL ESPECIALIZADO** para realizar a montagem.
- 3-Utilize **ferramentas adequadas**: chave de fenda, philips, marlete e martelo de borracha. Atenção especial no aperto dos parafusos com a PARAFUSADEIRA.
- 4-Utilize **FLANELA LIMPA E SECA** na limpeza. **NÃO** utilize produtos de origem química: álcool, removedores, polidor ou qualquer produto abrasivo.
- 5-**NÃO** exponha o produto diretamente **à luz do sol**, ou em **paredes e pisos que contenham umidade** ou estejam **irregulares**.
- 6-**NÃO** ultrapassar o **peso máximo** suportado por **prateleiras e gavetas** indicado no manual.
- 7-**NÃO** arrastar o produto.

**ATENÇÃO:** cumprindo todos os requisitos acima, o seu produto estará coberto pela **GARANTIA DE 90 DIAS**, após a emissão da NOTA FISCAL. Esta **GARANTIA NÃO COBRE DEFEITOS** causados por **mau uso, montagem inadequada, utilização de produtos para limpeza não especificados neste certificado**.

## ATENÇÃO CONSUMIDOR

Facilite o atendimento de assistência técnica. Caso constatar alguma avaria ou algo de errado no produto:

- 1-Verificar se está dentro do prazo de garantia (90 dias);
- 2-Entrar em contato com o LOJISTA onde foi realizado a compra;
- 3-Caso tenha COMPRADO em SITE e foi entregue por outro LOJISTA (Marketing Place), o LOJISTA que EMITIR a NOTA FISCAL fica responsável em caso de ASSISTÊNCIA TÉCNICA.
- 4-Apresentar NOTA FISCAL de compra;
- 5-Fazer a DESCRIÇÃO do DEFEITO e ENVIAR IMAGENS do PRODUTO DANIFICADO para o LOJISTA.
- 6-O LOJISTA solicitará assistência técnica de peças direto ao fabricante e o mesmo enviará sem nenhum CUSTO.
- 7-O LOJISTA fará a substituição das peças do seu produto.

Código de Defesa do Consumidor (ART.18), LOJISTA e FABRICANTES são solidariamente responsáveis!