

# GUARDA-ROUPA

GUARDA ROPA  
WARDROBE

Corredora Metálica

corredora metálica / metallic slide

6 portas - 4 gavetas / 6 puertas - 4 cajones / 6 doors - 4 drawers

**EB64025-396** Ripado Freijó/Baunilha

Listones Freijo/Vainilla

Slatted Freijo/Vanilla

**EB64025-398** Ripado Freijó/Carbono

Listones Freijo/Carbono

Slatted Freijo/Carbon

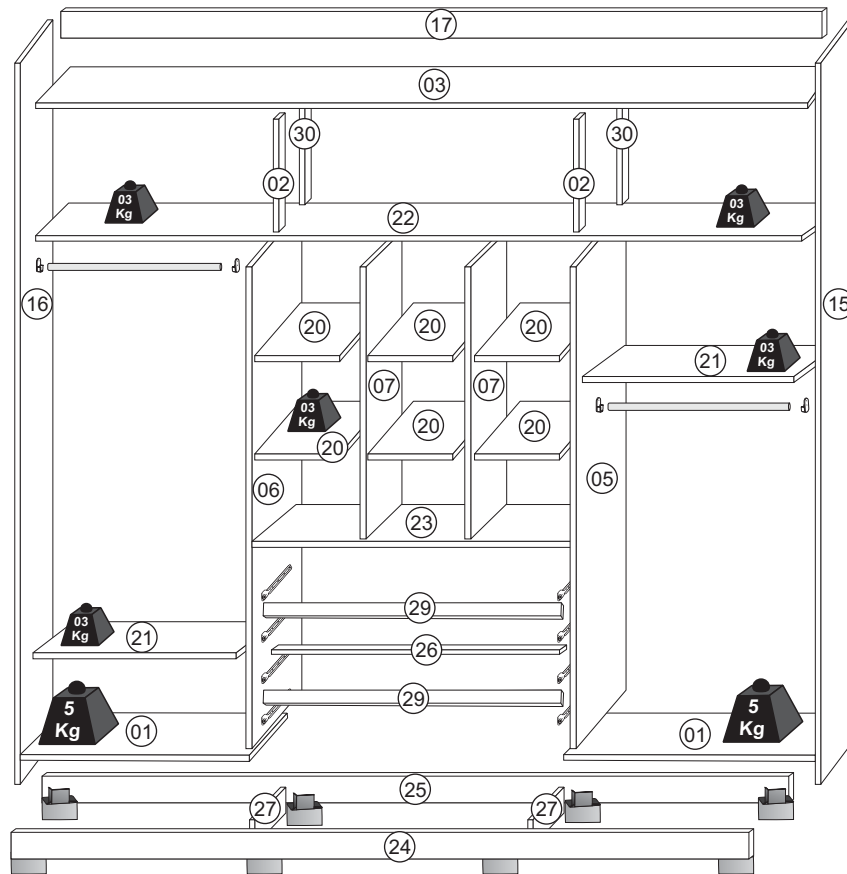
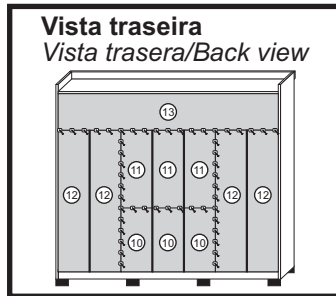
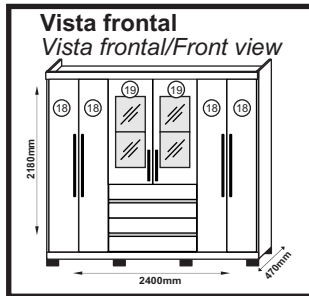

## Ferramentas (não fornecidas) Herramientas (no incluidas) Tools (not supplied)



Montagem: 02 pessoas  
Asamblea: 02 personas  
Assembly: 02 people

## Kit de Acessório / kit de accesorios / kit of accessories

A	Cavilha/Pin/Wooden dowel 6/30	54	K	Prego/Clavo/Nails 10x10	180
B	Cantoneira/Cantонера/Corner 18mm	23	M	Junção de fundo/unión de fondo/background junction 10x10mm	44
D	Corredora/Corredera/Slide 350mm	04	N36	Puxador/Tirador/Handle	04
E39	Cabideiro/Perchero/Hanger 657mm	02	N37	Puxador/Tirador/Handle	02
G1	Dobradilha/Bisagra/Hinge	18	O	Sache de cola/Sobre de pegamento/Glue sachet 20g	02
I1	Parafuso/Tornillo/Screw 3,5x12	98	S	Suporte oblongo/Soporte oblongo/Holder oblong	04
I11	Parafuso/Tornillo/Screw 3,5x14 (Pés/pies/Feet)	32	V	Suporte de prateleira/soporte de repisa/shelf support	24
I4	Parafuso/Tornillo/Screw 5,0x40	54	X2	Tapa furo/Tapa del agujero/Hole cover 6 mm	22
I10	Parafuso/Tornillo/Screw 3,5x35	24	I111	Parafuso/Tornillo/Screw 4,0x12mm	62
I8	Minifix/Minifix/Minifix 12x10	04	I7	Parafuso/Tornillo/Screw M4X25mm	04
S103	Calço plástico de dobradiça/Cuña de plástico para bisagra/hinge plastic shim	18	W1	Pé Plástico/Pata plástica/Plastic feet	08
			PH5	Perfil H/Perfil H/H profile	04

## ATENÇÃO/ATENCIÓN/ATTENTION

Ao realizar solicitações de Assistência Técnica, favor seguir as orientações abaixo:

1º - Informar o MODELO do Roupeiro (Ex.: EB64025-396) / 2º - Informar o CÓDIGO da Peça (Ex.: 14049) / 3º - Informar o CÓDIGO do Revest. (Ex.: 975) / As solicitações de peças deverão ser encaminhado via email: [assistencia@araplac.com.br](mailto:assistencia@araplac.com.br)

Quando solicite Asistencia Técnica, por favor siga las orientaciones abajo:

1º - Informe el MODELO del Ropero (Ej.: EB64025-396) / 2º - Informe el CÓDIGO de la Pieza (Ej.: 14049) / 3º - Informe el CÓDIGO del revestimiento de la Pieza (Ej.:975) / Las solicitudes de piezas deberán ser dirigidas vía email: [assistencia@araplac.com.br](mailto:assistencia@araplac.com.br)

When Technical Assistance is required, please follow the instructions below:

1º - Inform the MODEL (Ex.:EB64025-396) / 2º - Inform THE PIECE CODE (Ex.:14049) / 3º - Inform THE FINISHING PIECE CODE (Ex: 975). Pieces must be required at [assistencia@araplac.com.br](mailto:assistencia@araplac.com.br)

## Legenda de Peças / Leyenda de Piezas / Parts Legend

Peça Parte Part	Descrição / Descripción / Description	Medida (mm) Medida (mm) Size (mm)	Qtde. Cant Quantity	Código da PEÇA Código de la pieza Piece code	CÓD.DO REV. DA PEÇA Código de revestimiento de la pieza Piece finishing code		Mat. Prima Mat. Prima Raw material
					Pintura Ripado Freijó/Baunilha Pintura Ripado Freijo/Vainilla Slatted Painting Freijo/Vanilla	Pintura Ripado Freijó/Carbono Pintura Ripado Freijo/Carbono Slatted Painting Freijo/Carbon	
01	Base rodapé / Base rodapié / Baseboard	685x450x12	02	14049	975	979	MDP
02	Batente frontal / Quicio frontal / Front stopper	370x90x12	02	14050	975	979	MDP
03	Chapéu / Base superior / Superior base	237x450x12	01	14051	975	979	MDP
04	Contra fundo da gaveta / Contra fondo del cajón / Drawer counterbottom	967x80x12	04	14052	1988	1988	MDP
05	Divisória direita / Divisoria derecha / Right Partition	1555x450x12	01	14053	975	979	MDP
06	Divisória esquerda / Divisoria izquierda / Left Partition	1555x450x12	01	14054	975	979	MDP
07	Divisória do nicho / Divisoria de nicho / Niche partition	805x450x12	02	14055	975	979	MDP
08	Frente da gaveta / Frente cajón / Front drawer	1023x157x12	04	14056	976	978	MDP
09	Fundo da gaveta / Fondo cajón / Back drawer	990x375x2,5	04	14057	1988	1988	DURATREE
10	Fundo gaveteiro / Fondo cajón / Drawer background	775x338x2,5	03	14058	1988	1988	DURATREE
11	Fundo nicho / Fondo nicho / Niche background	817x338x2,5	03	14059	1988	1988	DURATREE
12	Fundo lateral / Fondo lateral / Side background	1573x338x2,5	04	14060	1988	1988	DURATREE
13	Fundo maleiro / Fondo maletero / Luggage space background	2393x385x2,5	01	14061	1988	1988	DURATREE
14	Lateral da gaveta / Lateral del cajón / Drawer side	370x100x12	08	14062	1988	1988	MDP
15	Lateral direita / Lateral derecha / Right side panel	2130x450x12	01	14063	976	978	MDP
16	Lateral esquerda / Lateral izquierda / Left side panel	2130x450x12	01	14064	976	978	MDP
17	Moldura / Moldura / Frame	2397x73x12	01	14065	974	980	MDP
18	Porta lateral / Puerta lateral / Side door	1946x338x12	04	14066	23296	23297	MDP
19	Porta central / Puerta central / central door	1196x512x12	02	14067	976	978	MDP
20	Prateleira do nicho (móvel) / Repisa del nicho (móvil) / Niche shelf (mobile)	330x450x12	06	14068	975	976	MDP
21	Prateleira (2 lados) fixa / Repisa (2 lados) fija / Shelf (2 sides) fix	667x450x12	02	14069	975	979	MDP
22	Prateleira do maleiro / Repisa del maletero / Luggage space shelf	2373x450x12	01	14070	975	979	MDP
23	Prateleira do gaveteiro / Repisa del cajón / Drawer shelf	1015x450x12	01	14071	975	979	MDP
24	Rodapé frontal / Rodapié frontal / Frontal baseboard	2373x100x12	01	14072	189	298	MDP
25	Rodapé traseiro / Rodapié posterior / Back baseboard	2373x100x12	01	14073	99	99	MDP
26	Trava do gaveteiro / Traba del cajón / Drawer lock	1015x70x12	01	14074	99	99	MDP
27	Trava do Rodapé / Traba del rodapié / Base lock	422x100x12	02	14075	99	99	MDP
28	Trava de sustentação gaveta / Cerradura de soporte de cajón / Drawer support lock	370x70x12	08	14076	99	99	MDP
29	Vista frontal (gavetas) / Vista frontal (cajones) / Front view (drawers)	1015x70x12	02	14077	189	298	MDP
30	Batente traseiro / Quicio posterior / Back stopper	370x90x12	02	14078	1988	1988	MDP

**1 Montar os rodapés e travas, e inserir os pés com PF 3,5x14.**

Montar los rodapiés y trabas, y introducir los pies con PF 3,5x14.  
Assemble the baseboards and locks, and insert the feet with PF 3.5x14.

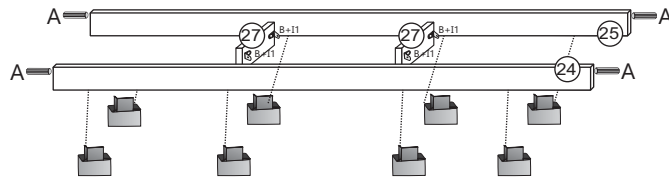
**2 Fixar as bases nos rodapés.**

Fijar las bases en los rodapiés.  
Fix the bases on the baseboards.

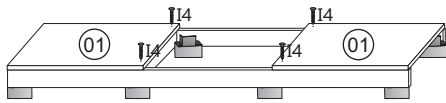
**3 Inserir as corredeiras nas divisórias.**

Inserte las correderas en las divisórias.  
Insert the slides in the partitions.

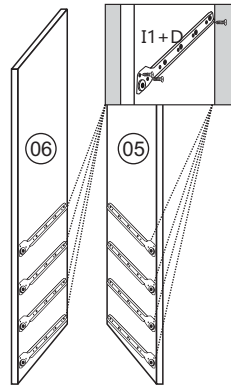
**4 Fixar as divisórias com minifix.**

Arreglar las divisórias con minifix.  
Fix partitions with minifix.

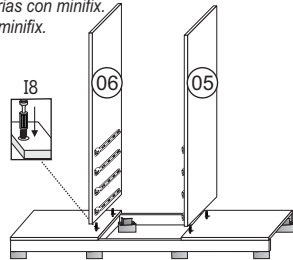
**5 Fixar as vistas, a trava e a prateleira do gaveteiro nas divisórias. Fixar as divisórias do nicho na prateleira do gaveteiro.**

Fija las vistas, la cerradura y el estante del cajón a los divisores. Coloque los divisores de nicho en el estante del cajón.  
Fix the views, the lock and the drawer shelf to the dividers. Attach the niche dividers to the drawer shelf.

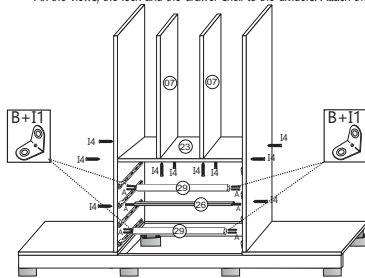
**6 Fixar os batentes no maleiro.**

Fijar los quicios en el maletero.  
Fix the stoppers on the luggage space.

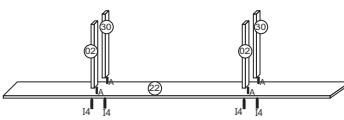
**7 Fixar o maleiro.**

Fijar el maletero.  
Fix the luggage space.

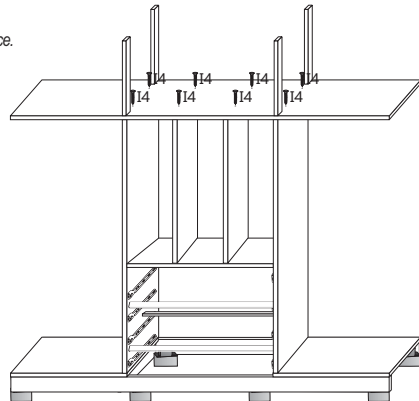
**8 Fixar as laterais no rodapé, base e maleiro.**

Fijar las laterales en los rodapié, base y maletero.  
Fix the sides to the baseboard, base and luggage space.

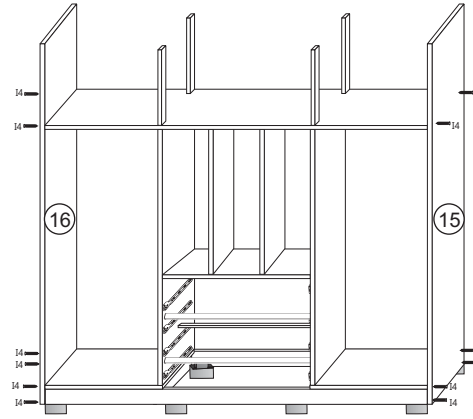
**9 Fixar o chapéu nas laterais e batentes.**

Fijar la base superior a los lados y quicios.  
Fix the superior base on the sides and stoppers.

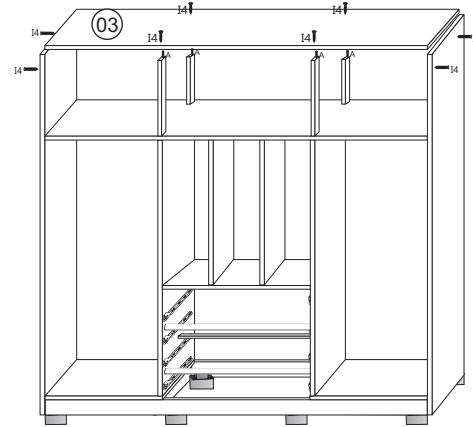
**10 Fixar as prateleiras.**

Fijar las repisas.  
Fix the shelves.

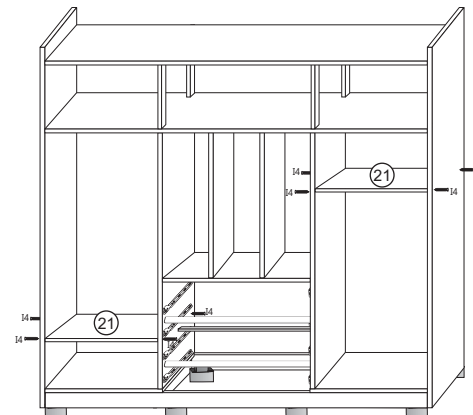
**11 Fixar os cabideiros. Inserir as prateleiras móveis com pino plástico.**

Aregla los percheros. Inserte las repisas móviles con pasador de plástico.  
Fix the hangers. Insert the mobile shelves with plastic pin.

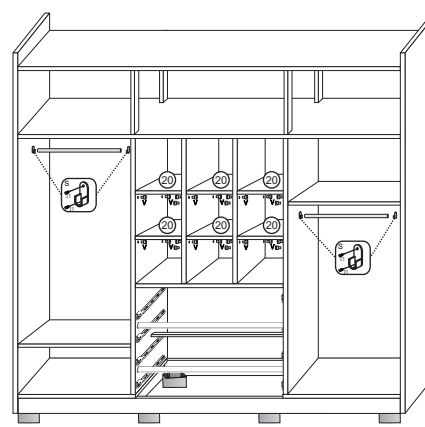
**12 Fixar a moldura.**

Fijar la moldura.  
Fix the frame.

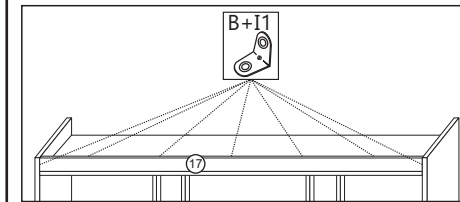
**Fixar cantoneira nas extremidades**

Fije el soporte de ángulo en los extremos/Fix angle bracket at ends  
B+11 17 Parte interna na moldura B+11

**13 Inserir as portas com dobradiças.**

Inserte las puertas con bisagras.  
Insert the doors hinges.

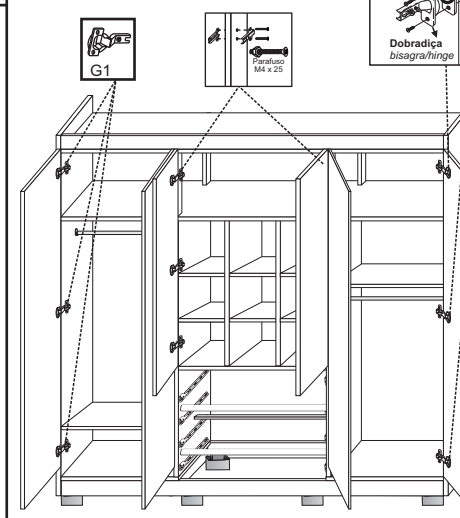
**14 Fixar os puxadores de acordo com as marcações no verso das portas com PF 3,5x10 (incluídos no kit de puxadores).**

Fija las manijas según las marcas en la parte posterior de las puertas con PF 3,5x10 (incluido en el kit de manijas).  
Fix the handles according to the markings on the back of the doors with PF 3.5x10 (included in the handle kit).

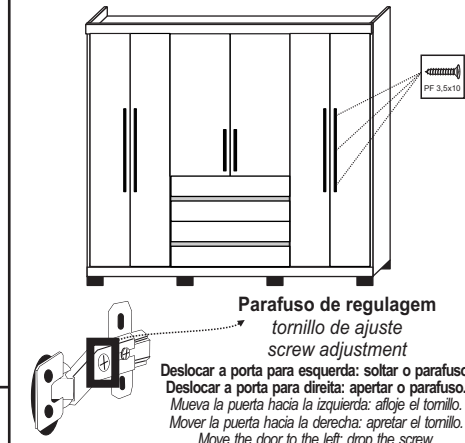

Parafuso de regulação  
tornillo de ajuste  
screw adjustment

Deslocar a porta para esquerda: soltar o parafuso.  
Deslocar a porta para direita: apertar o parafuso.  
Mueva la puerta hacia la izquierda: afloje el tornillo.  
Mover la puerta hacia la derecha: apretar el tornillo.  
Move the door to the left: drop the screw.  
Move the door to the right: squeeze the screw.

**15 Pregar os fundos.**

Clave los fondos.  
Nail the back.

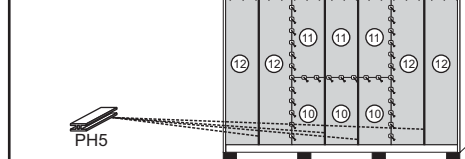
**16 Montagem das gavetas**

Montaje de cajones  
Assembly of drawers

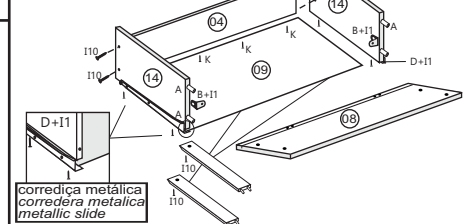

1º Encaixe as laterais na frente da gaveta com cavilhas, cantoneiras metálicas e cola.  
2º Encaixar o fundo da gaveta e contra-fundo da gaveta.  
3º Parafusar as laterais no contra fundo com parafuso 3,5x35.  
4º Pregar o fundo da gaveta no contra-fundo por baixo com prego 10x10 e os parafusos da corredeira metálica servirão também para parafusar os fundos da gaveta nas laterais.  
5º Fixar as travas de sustentação na gaveta.

1º Ajuste las laterales a frente del cajón con las cantoneras metálicas y el pegamento.  
2º Ajuste la parte inferior del cajón y la parte posterior del cajón.  
3º Atomille las laterales en la parte posterior con un tornillo 3.5x35.  
4º Clave la parte inferior del cajón con el clavo 10x10 y los tornillos de la corredera metálica también servirán para atomillar los fondos del cajón en los laterales.  
5º Fijar las cerraduras de soporte en el cajón.

1º Fit the sides in front of the drawer with wooden dowels, metallic corners and glue.  
2º Fit the bottom of the drawer and back of the drawer.  
3º Screw the sides on the back with 3.5x35 screw.  
4º Nail the bottom of the drawer to the back bottom under with 10x10 nail and the metallic slide screws will also serve to screw the bottoms of the drawer sides.  
5º Fix the support lock on the drawer.

## Kit de Espelhos (Opcional) / Kit de Espejos (Opcional) / Mirror Kit (Optional)

- 1- Limpar com pano seco a superfície do local de aplicação (Porta Central)
- 2- Verificar posicionamento correto para aplicação do espelho, conforme desenho abaixo.
- 3- Remover o liner (película protetora) das fitas dupla-face já aplicadas na face traseira de cada espelho.
- 4- Posicionar os espelhos e pressioná-los contra a porta, para garantir o contato total entre o espelho, o adesivo e o painel da porta.
- 5- Ao aplicar incorretamente os espelhos, não é possível removê-los, sujeito a avaria.

- 1- Limpiar la superficie del sitio de aplicación con un paño seco (Puerta Central)
- 2- Verifique el posicionamiento correcto para la aplicación del espejo, de acuerdo con el dibujo a continuación.
- 3- Retire el liner (película protectora) de las cintas de doble cara ya aplicadas en la cara posterior de cada espejo.
- 4- Coloque los espejos y presiónelos contra la puerta, para asegurar un contacto completo entre el espejo, la etiqueta y el panel de la puerta.
- 5- Cuando se colocan incorrectamente los espejos, no es posible quitarlos, sujeto a daño.

- 1- Clean the surface of the application site with a dry cloth (Central Door)
- 2- Check the correct positioning for application of the mirror, according to the drawing below.
- 3- Remove the liner (protective film) from the double-sided tapes already applied to the back face of each mirror.
- 4- Position the mirrors and press them against the door, to ensure full contact between the mirror, the sticker and the door panel.
- 5- When incorrectly applying the mirrors, it is not possible to remove them, subject to damage.

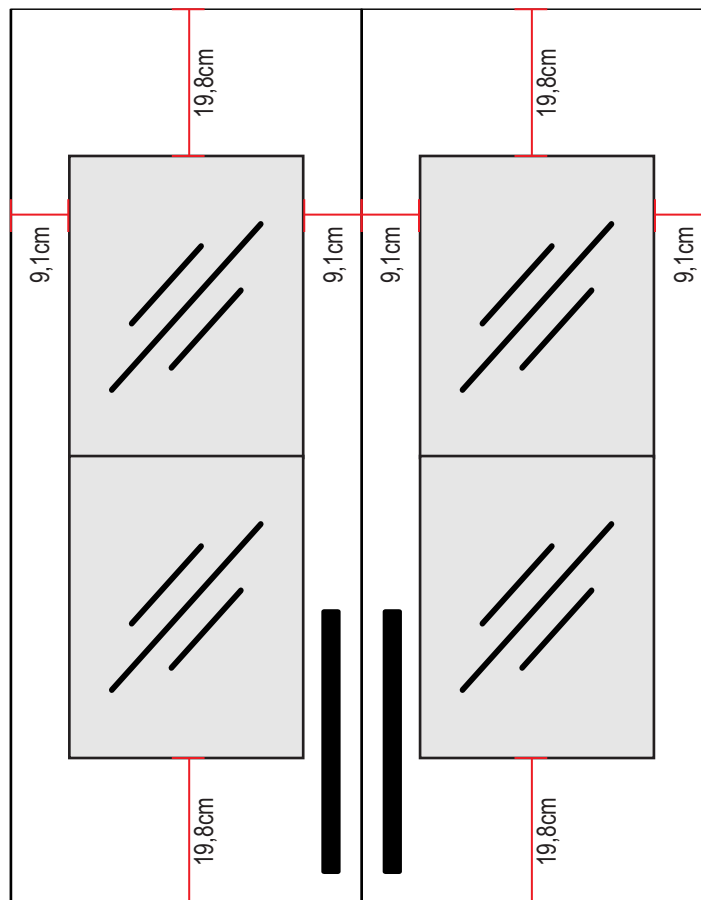

## Vista frontal com Espelho Vista frontal con espejo Front view with mirror

