

GUARDA-ROUPA

GUARDA ROPA
WARDROBE
Corrediça Metálica
corredera metálica / metallic slide

66020-50 Branco - Blanco - White
66020-96 Freijó/Baunilha - Freijo/Vainilla - Freijo/Vanilla
66020-97 Freijó - Freijo - Freijo
66020-98 Freijó/Carbono - Freijo/Carbono - Freijo/Carbon



6 portas - 6 gavetas / 6 puertas - 6 cajones / 6 doors - 6 drawers

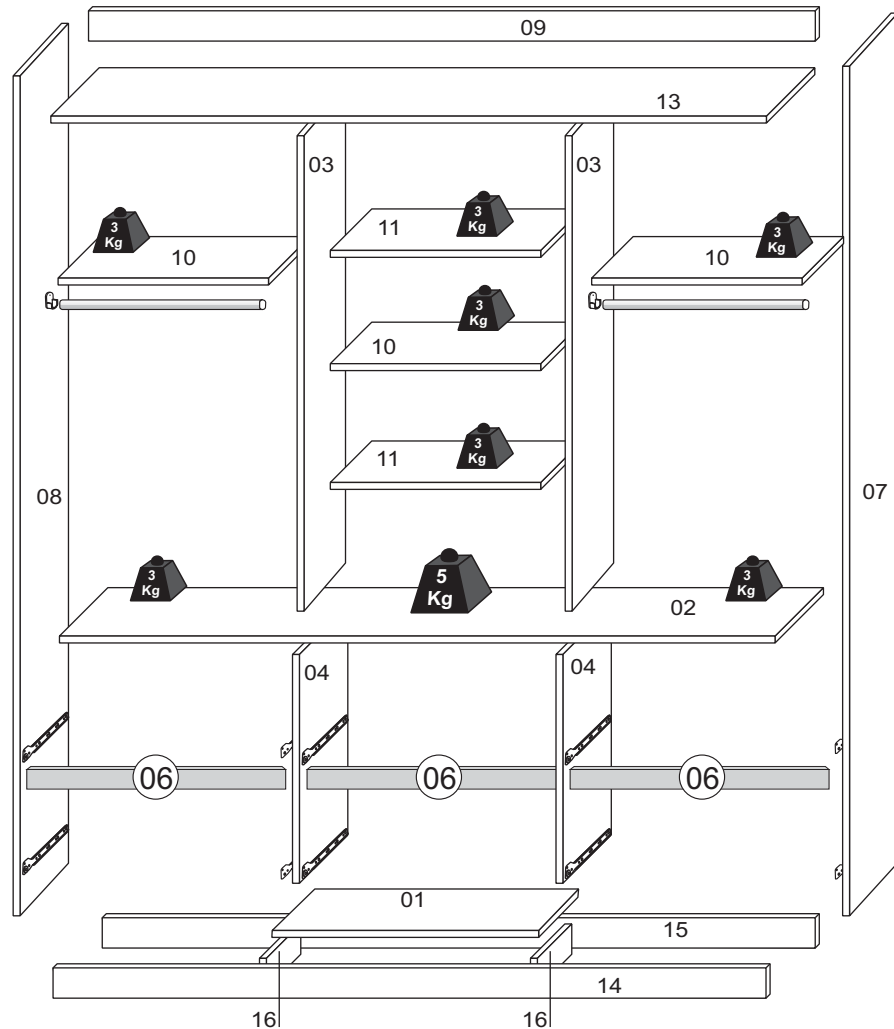

Régua para Medição de Parafusos / Regla de Medición de Tornillo / Screw Measuring Ruler

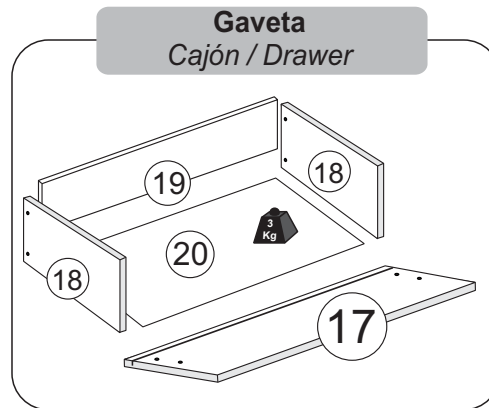
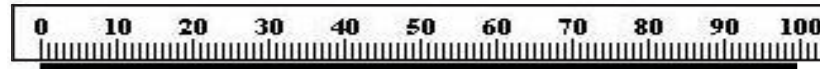
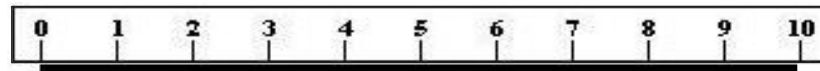

Vista frontal
Vista frontal/Front view

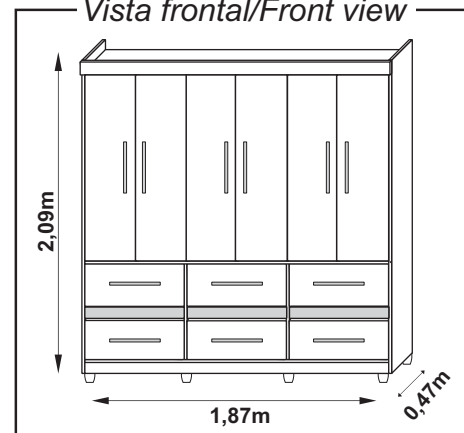

Vista traseira
Vista trasera/Back view

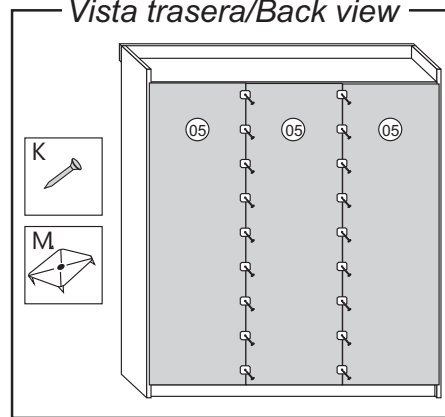

Kit de Acessórios	(I4) Parafuso 4,0x50 - 40 Pçs tornillo / screw	(K) Prego clavo/nails 10x10 - 170 Pçs	(I1) Parafuso tornillo / screw 3,5x12 - 170 Pçs
(A) Cavilha pin/wooden dowel 6,0x30 - 40 Pçs	(I11) Parafuso tornillo / screw 3,5x14 - 32 Pçs	(I10) Parafuso 3,5x35 - 24 Pçs tornillo / screw	(I8) Minifix - 04 pçs
(J) Porca Cilíndrica 9x12 - 36 Pçs	(E24) Cabideiro metálico ou ABS/perchero de metálico ou ABS/metalic or ABS hanger 395mm-02 pçs	(W99) Pé plástico pata plástica plastic feet 08 Pçs	(M) Junção de fundo unión de fondo background junction 30 Pçs
(D) Corrediça corredera/slide 06 Pares	(S1) Mini suporte oblongo mini soporte oblongo 04 Pçs	(V) Suporte de prateleira soporte de repisa shelf support 08 Pçs	(B) Cantoneira cantonera/corner 35 Pçs
(M4) Parafuso tornillo/screw M4x25 - 12 Pçs	(O) Sache de cola sobre de pegamento glue sachet 02 Pçs	(G1) Dobradiça bisagra/hinge 18 Pçs	(N129) Puxador tirador/handle Antar - 12 Pçs

ATENÇÃO/ATENCIÓN/ATTENTION

Ao realizar solicitações de Assistência Técnica, favor seguir as orientações abaixo:
1º - Informar o MODELO do Roupeiro (Ex.: 66020-50) / 2º - Informar o CÓDIGO da Peça (Ex.: 10139) / 3º - Informar o CÓDIGO do Revest. (Ex.: 100) / As solicitações de peças deverão ser encaminhado via email: asistencia@araplac.com.br
Cuando solicite Asistencia Técnica, por favor siga las orientaciones abajo:
1º - Informe el MODELO del Ropero (Ej.: 66020-50) / 2º - Informe el CÓDIGO de la Pieza (Ej.: 10139) / 3º - Informe el CÓDIGO del revestimiento de la Pieza (Ej.:100) / Las solicitudes de piezas deberán ser dirigidas via email: asistencia@araplac.com.br
When Technical Assistance is required, please follow the instructions below:
1º - Inform the MODEL (Ex.:66020-50) / 2º - Inform THE PIECE CODE (Ex.:10139) / 3º - Inform THE FINISHING PIECE CODE (Ex: 100). Pieces must be required at asistencia@araplac.com.br

Legenda de Peças / Leyenda de Piezas / Parts Legend

Peça Parte Part	Descrição / Descripción / Description	Medida (mm) Medida (mm) Size (mm)	Qtde. Cant Quantity	Código da PEÇA Código de la pieza Piece code	CÓD.DO REV. DA PEÇA Código de revestimiento de la pieza Piece finishing code				Mat. Prima Mat. Prima Raw material
					Branco Blanco White	Freijó/Baunilha Freijo/Vainilla Freijo/Vanilla	Freijó Freijo Freijo	Freijó/Carbono Freijo/Carbono Freijo/Carbon	
01	Base rodapé / Base rodapié / Baseboard	645x450x12	01	10139	100	1988	1988	1988	MDP
02	Quadro central / Cuadro central / Central board	1845x450x12	01	10132	100	1988	1988	1988	MDP
03	Divisória superior / Divisoria superior / Superior partition	1330x450x12	02	10135	100	1988	1988	1988	MDP
04	Divisória inferior / Divisoria inferior / Lower partition	468x450x15	02	10136	100	1988	1988	1988	MDP
05	Fundo / Fondo / Background	620x1870x2,5	03	10006	100	1988	1988	1988	DURATREE
06	Vista frontal (gaveta) / Vista frontal (cajón) / Front view (drawer)	605x70x12	03	10008	100	1988	1988	1988	MDP
07	Lateral direita / Lateral derecha / Right side panel	2020x450x12	01	10133	100	198	198	198	MDP
08	Lateral esquerda / Lateral izquierda / Left side panel	2020x450x12	01	10134	100	198	198	198	MDP
09	Moldura / Moldura / Frame	1870x100x15	01	10000	100	198	198	198	MDP
10	Prateleira (2 lados) fixa / Repisa (2 lados) fija / Shelf (2 sides) fix	607x425x12	03	10137	100	1988	1988	1988	MDP
11	Prateleira (2 lados) móvel / Repisa (2 lados)móvil / Shelf (2 sides) mobile	607x425x12	02	10138	100	1988	1988	1988	MDP
12	Porta / Puerta / Door	1321x299x15	06	10130	117	119889	198	298	MDP
13	Chapéu / Base superior / Superior base	1845x450x12	01	10131	100	198	198	198	MDP
14	Rodapé frontal / Rodapié frontal / Frontal baseboard	1845x100x15	01	9996	100	198	198	198	MDP
15	Rodapé traseiro / Rodapié posterior / Back baseboard	1845x100x15	01	10011	99	99	99	99	MDP
16	Trava do Rodapé / Traba del rodapié / Base lock	419x100x15	02	580	99	99	99	99	MDP
17	Frente da gaveta / Frente cajón / Front drawer	615x212x15	06	10001	117	198	198	198	MDP
18	Lateral da gaveta / Lateral del cajón / Drawer side	370x140x12	12	703	100	1988	1988	1988	MDP
19	Contra fundo da gaveta / Contra fondo del cajón / Drawer counterbottom	558x130x12	06	10003	100	1888	1888	1888	MDP
20	Fundo da gaveta / Fondo cajón / Back drawer	580x380x2,5	06	10007	100	1888	1888	1888	DURATREE

1 Fixar a trava do rodapé nos rodapés.

Fije la traba del rodapié en los rodapiés.
Attach the skirting latch to the skirting boards.

Obs.: A fixação da trava deve ser feita com cantoneira + PF (I1), e PF (I4) pela base.
Nota: La fijación de la traba se debe realizar con escuadra + PF (I1), y PF (I4) a través de la base.
Note: The latch fixing must be done with angle bracket + PF (I1), and PF (I4) through the base.

**2** Fixar os pés com PF 3,5x14.

Fijar los pies con PF 3,5x14.
Fix the feet with PF 3.5x14.

Passo 1 - Trava do Rodapé+Rodapé traseiro (4 PF). Passo 2 - Trava do Rodapé+Rodapé Frontal (4 PF). Passo 3 - Nas extremidades dos Rodapés (2 PF).

Paso 1: Bloqueo de pie de página+Pie de página posterior (4 PF). Paso 2: Bloqueo de pie de página+Pie de página frontal (4 PF). Paso 3 - En los extremos de los zócalos (2 PF).

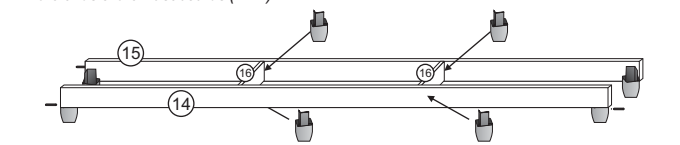
**3** Fixar a base nos rodapés.

Fijar la base a los rodapiés.
Fix the base to the baseboards.

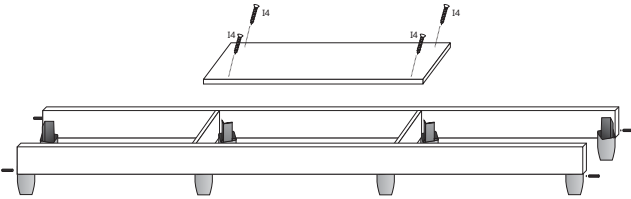
**4** Fixar as corredeiras nas divisórias inferiores.

Fije los corredores a las divisórias inferiores.
Fix the runners to the lower partitions.

Sr. Montador, favor atentar-se ao fazer a preparação das divisórias, fixando as corredeiras com furos deslocados para que os parafusos não se encontrem.

Señor. Montador, preste atención al preparar las particiones, fijando las correderas con agujeros desplazados para que los tornillos no se junten.

Mr. Assembler, please pay attention when preparing the partitions, fixing the slides with displaced holes so that the screws do not meet.

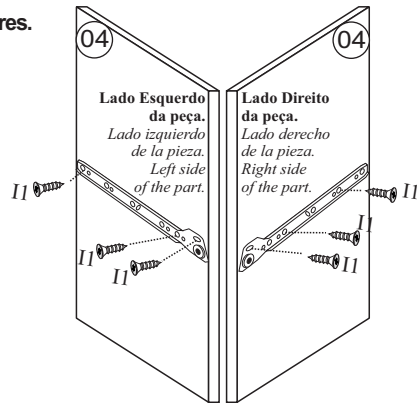
**5** Fixar as divisórias na base.

Fijar los divisores a la base.
Fix the dividers to the base.

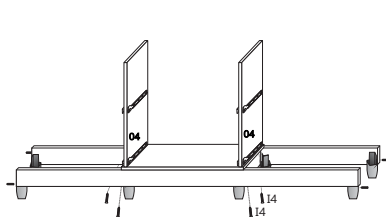
**6** Fixar o quadro nas divisórias.

Fijar la moldura en las particiones.
Fix the frame to the partitions.

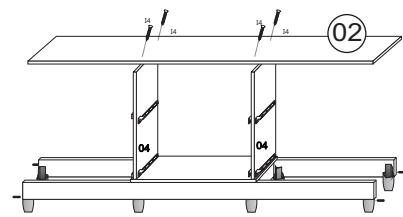
**7** Fixar as laterais nos rodapés e na base rodapé.

Fijar los laterales a los rodapiés y rodapiés.
Fix the sides to the skirting boards and baseboard.

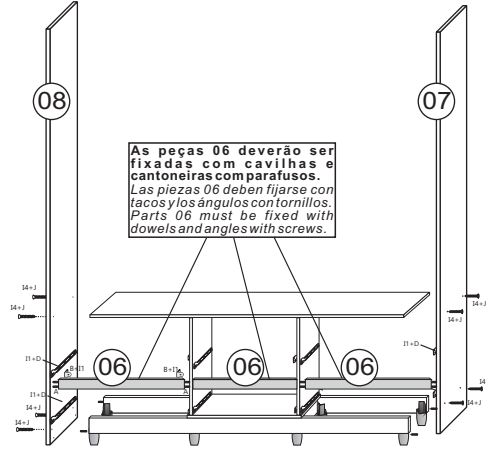

As peças 06 deverão ser fixadas com cavilhas e cantoneiras com parafusos.
Las piezas 06 deben fijarse con tacos y los ángulos con tornillos.
Parts 06 must be fixed with dowels and angles with screws.

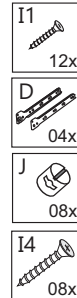
**8** Fixar as divisórias no quadro central.

Fije los divisores en el marco central.
Fix the dividers in the central frame.

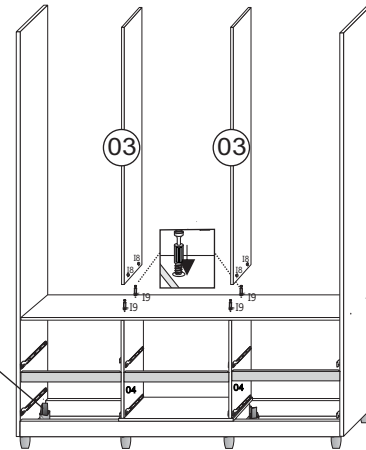

Finalizar a montagem dos pés fixando nas laterais.
Termine de montar los pies fijando los laterales.
Finish assembling the feet by fixing the sides.

9 Fixar o chapéu nas divisórias e prateleiras.

Fije la base superior en las divisórias y repisas.
Fix the superior base on the partitions and shelves.

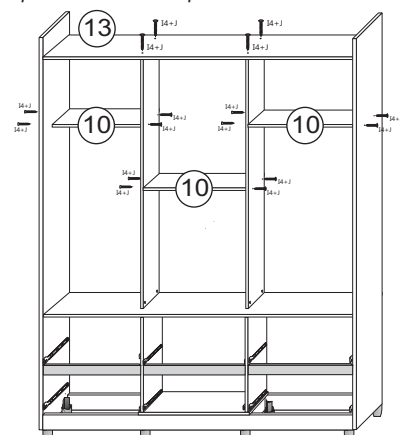
**10** Inserir cabideiros e suporte de prateleiras.

Inserte los percheros y el soporte del repisa.
Insert coat racks and shelf support.

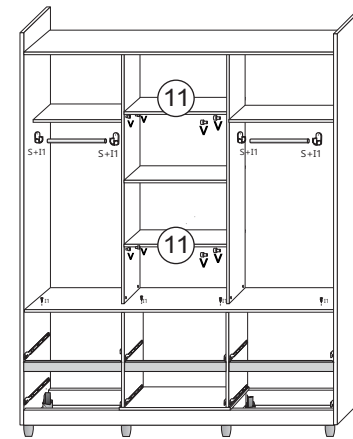
**11** Fixar a moldura no chapéu e laterais.

Fije la moldura en el base superior y los lados.
Fix the frame on the superior base and sides.

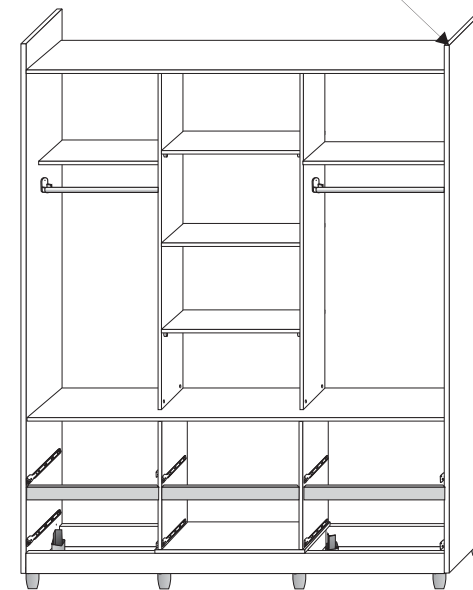
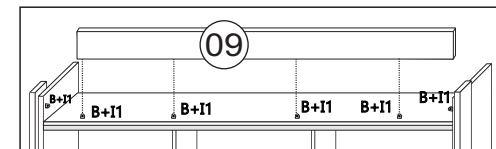
**12** Fixar as portas com dobradiças.

Fijar las puertas con bisagras.
Fix the doors with hinges.

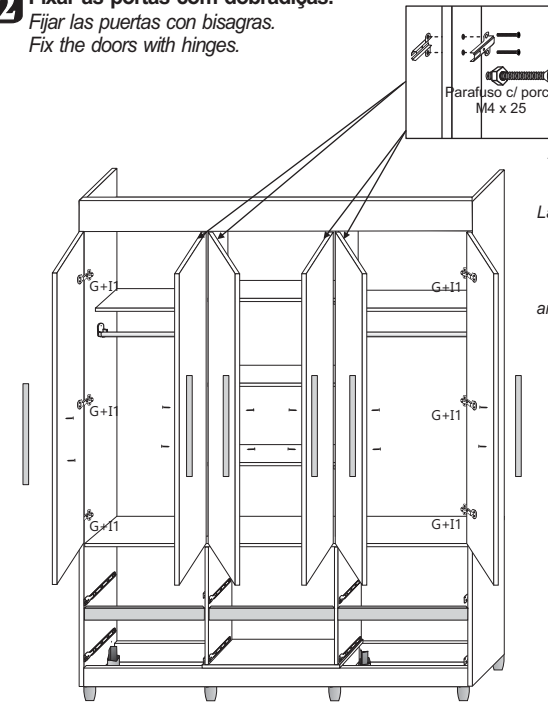

A fixação das 4 portas indicadas, são com parafuso M4 e porca.
La fijación de las 4 puertas indicadas es con tornillo M4 y tuerca.
The fixing of the 4 indicated doors are with M4 screw and nut.

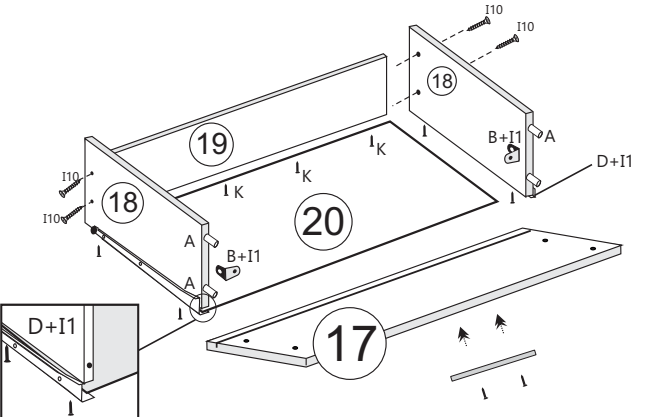
13

corredeira metálica
corredora metálica
metallic slide

1º Encaixe as laterais na frente da gaveta com cavilhas, cantoneiras metálicas e cola.
2º Encaixar o fundo da gaveta e contra-fundo da gaveta.
3º Parafusar as laterais no contra fundo com parafuso 3,5x35.
4º Preguar o fundo da gaveta no contra-fundo por baixo com prego 10x10 e os parafusos da corredeira metálica servirão também para parafusar os fundos da gaveta nas laterais.

1º Ajuste las laterales a frente del cajón con las cantoneras metálicas y el pegamento.
2º Ajuste la parte inferior del cajón y la parte posterior del cajón.
3º Atornille las laterales en la parte posterior con un tornillo 3.5x35.
4º Clave la parte inferior del cajón con el clavo 10x10 y los tornillos de la corredera metálica también servirán para atornillar los fondos del cajón en los laterales.

1º Fit the sides in front of the drawer with wooden dowels, metallic corners and glue.
2º Fit the bottom of the drawer and back of the drawer.
3º Screw the sides on the back with 3.5x35 screw.
4º Nail the bottom of the drawer to the back bottom under with 10x10 nail and the metallic slide screws will also serve to screw the bottoms of the drawer sides.

Kit de Espelhos (Opcional) / Kit de Espejos (Opcional) / Mirror Kit (Optional)

1- Limpar com pano seco a superfície do local de aplicação (Porta Central)

2- Verificar posicionamento correto para aplicação do espelho, conforme desenho abaixo.

3- Remover o liner (película protetora) das fitas dupla-face já aplicadas na face traseira de cada espelho.

4- Posicionar os espelhos e pressioná-los contra a porta, para garantir o contato total entre o espelho, o adesivo e o painel da porta.

5- Ao aplicar incorretamente os espelhos, não é possível removê-los, sujeito a avaria.

1- Limpiar la superficie del sitio de aplicación con un paño seco (Puerta Central)

2- Verifique el posicionamiento correcto para la aplicación del espejo, de acuerdo con el dibujo a continuación.

3- Retire el liner (película protectora) de las cintas de doble cara ya aplicadas en la cara posterior de cada espejo.

4- Coloque los espejos y presiónelos contra la puerta, para asegurar un contacto completo entre el espejo, la etiqueta y el panel de la puerta.

5- Cuando se colocan incorrectamente los espejos, no es posible quitarlos, sujeto a daño.

1- Clean the surface of the application site with a dry cloth (Central Door)

2- Check the correct positioning for application of the mirror, according to the drawing below.

3- Remove the liner (protective film) from the double-sided tapes already applied to the back face of each mirror.

4- Position the mirrors and press them against the door, to ensure full contact between the mirror, the sticker and the door panel.

5- When incorrectly applying the mirrors, it is not possible to remove them, subject to damage.

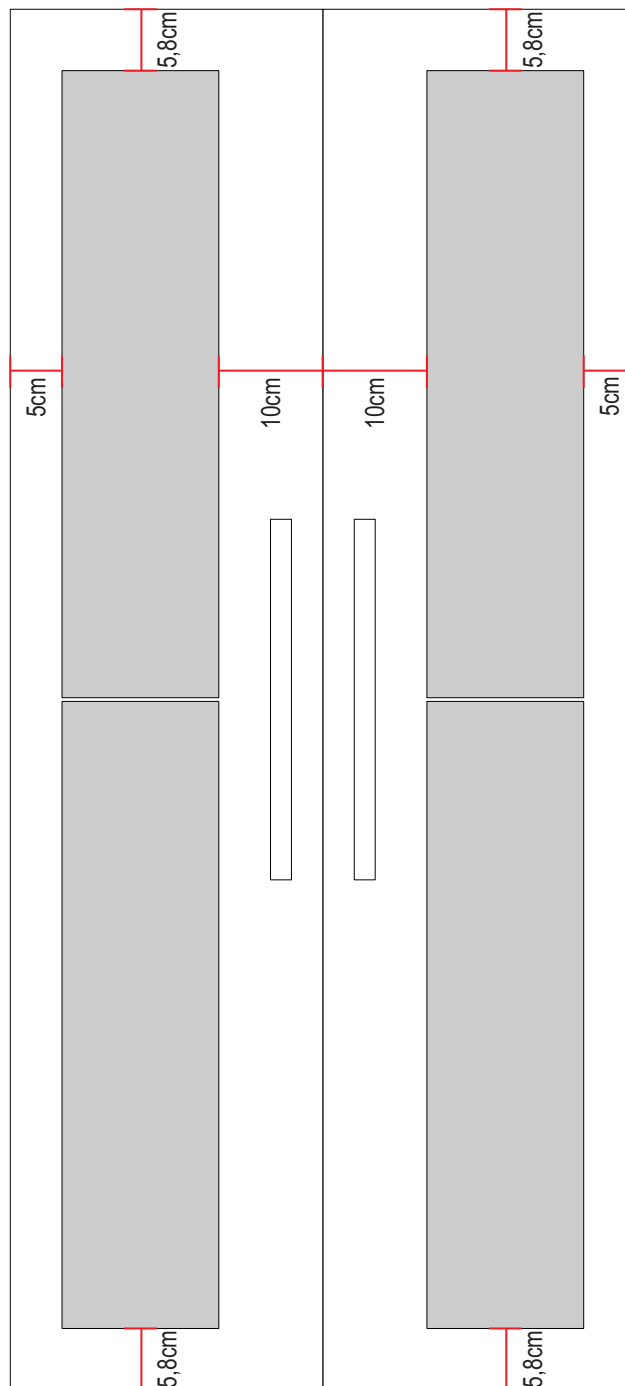

Vista frontal com Espelho Vista frontal con espejo Front view with mirror

