

GUARDA-ROUPA E37020/37020-50 Branco - Blanco - White
GUARDA ROPA E37020/37020-96 Freijó/Baunilha - Freijo/Vainilla - Freijo/Vanilla
WARDROBE E37020/37020-98 Freijó/Carbano - Freijo/Carbono - Freijo/Carbon

Corrediça Metálica
 corrediça metálica / metallic slide

3 portas - 7 gavetas / 3 puertas - 7 cajones / 3 doors - 7 drawers

Vista frontal
Vista frontal/Front view

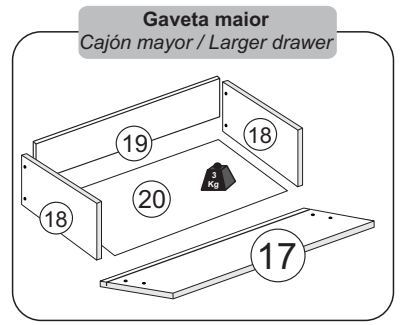
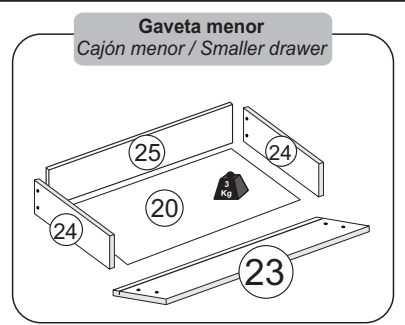
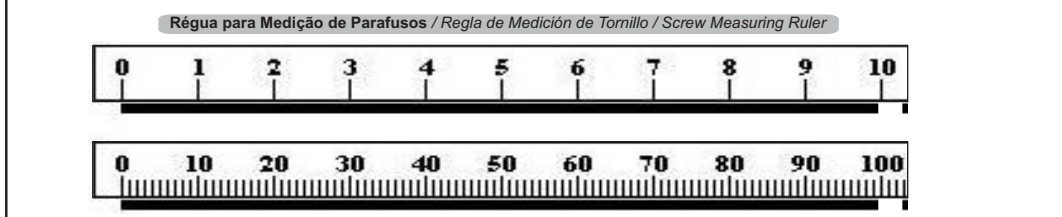
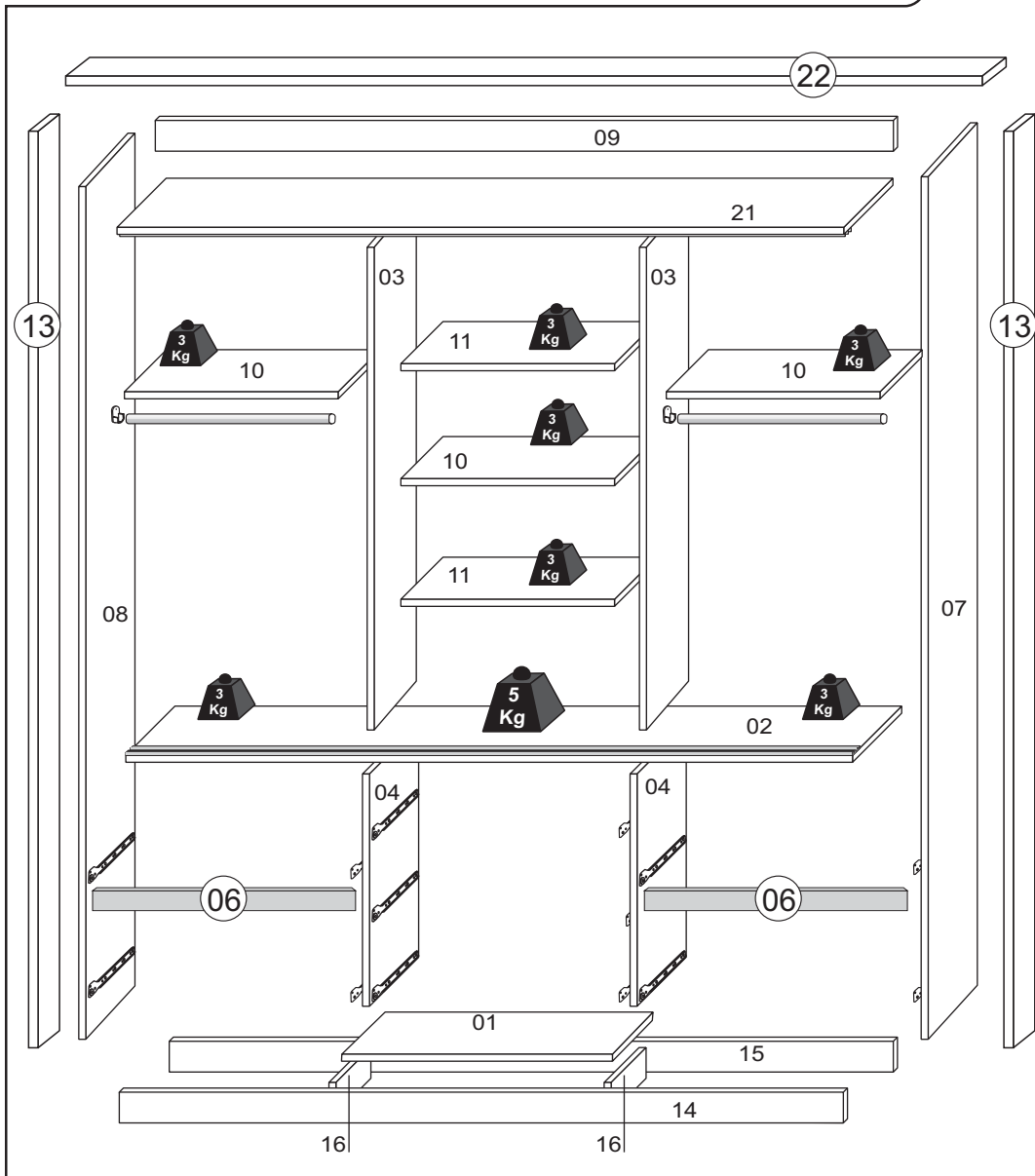

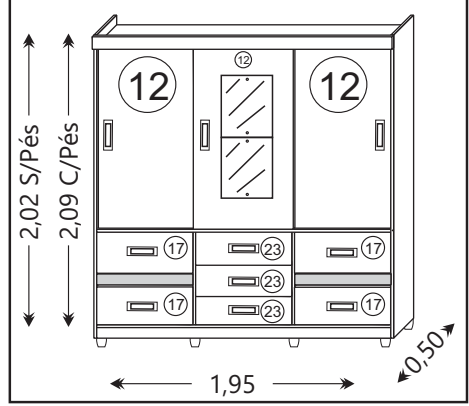
Vista traseira
Vista trasera/Back view

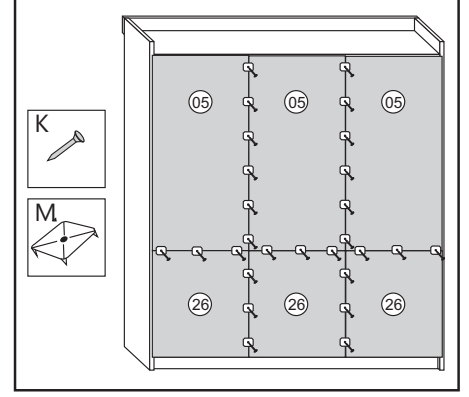

Kit de Acessórios	(I4) Parafuso 4,0x50 - 40 Pçs tornillo / screw	(K) Prego clavo/nails 10x10 - 145 Pçs	(II) Parafuso tornillo / screw 3,5x12 - 160 Pçs
(A) Cavilha pin/wooden dowel 6,0x30 - 40 Pçs	(I6) Parafuso 3,5x25 - 08 Pçs tornillo / screw	(I10) Parafuso 3,5x35 - 31 Pçs tornillo / screw	(I8) Minifix - 04 pçs
(J) Porca Cilíndrica 9x12 - 36 Pçs	(D) Corrediça corrediça/slide 07 Pares	(E24) Cabideiro metálico ou ABS/perchero de metálico ou ABS/ metallic or ABS hanger 595mm-02 pçs	(W99) Pé plástico pata plástica plastic feet 08 Pçs
(M) Junção de fundo unión de fondo background junction 39 Pçs	(S1) Mini suporte oblongo mini soporte oblongo mini holder oblong 04 Pçs	(V) Suporte de prateleira soporte de repisa shelf support 08 Pçs	(W2) Gota de silicone gota de silicona silicone drop 12 Pçs
(B) Cantoneira cantonera/corner 33 Pçs	(III) Parafuso tornillo / screw 3,5x14 - 32 Pçs	(N122) Puxador tirador/handle Roma - 07 Pçs	(O) Sache de cola sobre de pegamento glue sachet 02 Pçs
(S919) Suporte do Espelho Soporte de espejo Mirror support 04 Pçs	Trilho Inferior Metálico Riel inferior metálico Metalic Bottom Rail	Trilho Superior ABS Riel superior de ABS ABS Top Rail	Kit Roldana Juego de poleas Pulley Kit
	Parafuso/tornillo/screw 3,5x14 - 12 Pçs	Parafuso/tornillo/screw 3,5x12 - 24 Pçs	guia superior guía superior/top guide
	rodizio inferior rueda inferior/bottom caster		

ATENÇÃO/ATENCIÓN/ATTENTION

Ao realizar solicitações de Assistência Técnica, favor seguir as orientações abaixo:
 1º - Informar o MODELO do Roupeiro (Ex.: 37020-50) / 2º - Informar o CÓDIGO da Peça (Ex.: 10004) / 3º - Informar o CÓDIGO do Revest. (Ex.: 100) / As solicitações de peças deverão ser encaminhado via email: assistencia@araplac.com.br

Quando solicite Asistencia Técnica, por favor siga las orientaciones abajo:
 1º - Informe el MODELO del Ropero (Ej.: 37020-50) / 2º - Informe el CÓDIGO de la Pieza (Ej.: 10004) / 3º - Informe el CÓDIGO del revestimiento de la Pieza (Ej.:100) / Las solicitudes de piezas deberán ser dirigidas via email: assistencia@araplac.com.br

When Technical Assistance is required, please follow the instructions below:
 1º - Inform the MODEL (Ex.:37020-50) / 2º - Inform THE PIECE CODE (Ex:10004) / 3º - Inform THE FINISHING PIECE CODE (Ex: 100). Pieces must be required at assistencia@araplac.com.br

Legenda de Peças / Leyenda de Piezas / Parts Legend

Peça Parte Part	Descrição / Descripción / Description	Medida (mm) Medida (mm) Size (mm)	Qtde. Cant. Quantity	Código da PEÇA Código de la pieza Piece code	Branco	Freijó/Baunilha	Freijó/Carbono	Mat. Prima Mat. Prima Raw material
					White	Freijo/Vainilla	Freijo/Carbon	
01	Base rodapé / Base rodapié / Baseboard	645x465x12	01	10004	100	1988	1988	MDP
02	Quadro central / Junta central / Central board	1845x465x12	01	9992	100	1988	1988	MDP
03	Divisória superior / Divisoria superior / Superior partition	136x400x12	02	9994	100	1988	1988	MDP
04	Divisória inferior / Divisoria inferior / Lower partition	468x465x15	02	9993	100	1988	1988	MDP
05	Fundo superior / Fondo superior / Superior background	619x1375x2,5	03	10006	100	1988	1988	DURATREE
06	Vista frontal (gaveta) / Vista frontal (cajón) / Front view (drawer)	605x70x12	02	10008	100	1988	1988	MDP
07	Lateral direita / Lateral derecha / Right side panel	2020x465x12	01	9989	100	198	198	MDP
08	Lateral esquerda / Lateral izquierda / Left side panel	2020x465x12	01	9990	100	198	198	MDP
09	Moldura / Moldura / Frame	1870x100x15	01	10000	100	198	198	MDP
10	Prateleira (2 lados) fixa / Repisa (2 lados) fija / Shelf (2 sides) fix	607x400x12	03	9995	100	1988	1988	MDP
11	Prateleira (2 lados) móvel / Repisa (2 lados)móvil / Shelf (2 sides) mobile	607x400x12	02	10126	100	1988	1988	MDP
12	Porta (flex) / Puerta (flex) / Door (flex)	1330x630x12	03	10005	100	19889	29898	MDP
13	Vista lateral / Vista lateral / Side view	2036x70x15	02	9998	117	198	198	MDP
14	Rodapé frontal / Rodapié frontal / Frontal baseboard	1845x100x15	01	9996	100	198	198	MDP
15	Rodapé traseiro / Rodapié posterior / Back baseboard	1845x100x15	01	10011	99	99	99	MDP
16	Trava do Rodapé / Traba del rodapié / Base lock	433x100x15	02	9997	99	99	99	MDP
17	Frente da gaveta maior / Frente cajón mayor / Larger front drawer	615x212x15	04	10001	117	198	198	MDP
18	Lateral da gaveta maior / Lateral del cajón mayor / Larger drawer side	370x140x12	08	9583	100	1988	1988	MDP
19	Contra fundo da gaveta maior / Contra fondo del cajón mayor / Larger drawer counterbottom	557x130x12	04	10003	100	1988	1988	MDP
20	Fundo da gaveta / Fondo cajón / Back drawer	380x580x2,5	07	10007	100	1988	1988	DURATREE
21	Chapéu / Base superior / Superior base	1845x465x12	01	9991	100	1988	1988	MDP
22	Vista superior / Vista superior / Superior view	1870x70x15	01	9999	100	198	198	MDP
23	Frente da gaveta menor / Frente cajón menor / Smaller front drawer	615x157x15	03	10002	117	198	198	MDP
24	Lateral da gaveta menor / Lateral del cajón menor / Smaller drawer side	370x100x12	06	709	100	1988	1988	MDP
25	Contra fundo da gaveta menor / Contra fondo del cajón menor / Smaller drawer counterbottom	558x80x12	03	10012	100	1988	1988	MDP
26	Fundo inferior / Fondo inferior / Lower background	620x495x2,5	03	10574	99	99	99	DURATREE

1 Fixar a trava do rodapé nos rodapés.

Fije la traba del rodapié en los rodapiés.
Attach the skirting latch to the skirting boards.

Obs.: A fixação da trava deve ser feita com cantoneira + PF (11), e PF (14) pela base.
Nota: La fijación del pestillo se debe realizar con escuadra + PF (11), y PF (14) a través de la base.
Note: The latch fixing must be done with angle bracket + PF (11), and PF (14) through the base.



2 Fixar os pés com PF 3,5x14.

Fijar los pies con PF 3,5x14.
Fix the feet with PF 3.5x14.

Passo 1 - Trava do Rodapé+Rodapé traseiro (4 PF). Passo 2 - Trava do Rodapé+Rodapé Frontal (4 PF). Passo 3 - Nas extremidades dos Rodapés (2 PF).
Paso 1: Bloqueo de pie de página+Pie de página posterior (4 PF). Paso 2: Bloqueo de pie de página+Pie de página frontal (4 PF). Paso 3 - En los extremos de los zócalos (2 PF).
Step 1 - Footer Lock+Rear Footer (4 PF). Step 2 - Footer Lock+Front Footer (4 PF). Step 3 - At the ends of the Baseboards (2 PF).

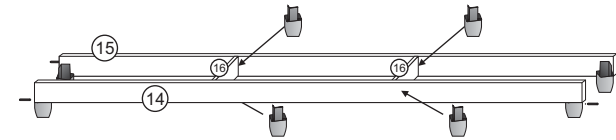

3 Fixar a base nos rodapés.

Fijar la base a los rodapiés.
Fix the base to the baseboards.

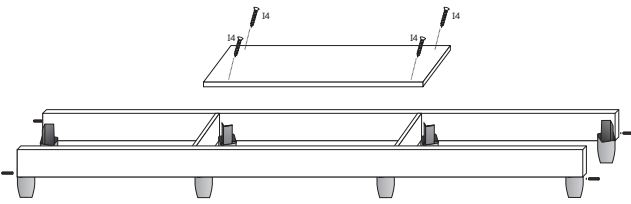

4 Fixar as divisórias na base.

Fijar los divisores a la base.
Fix the dividers to the base.

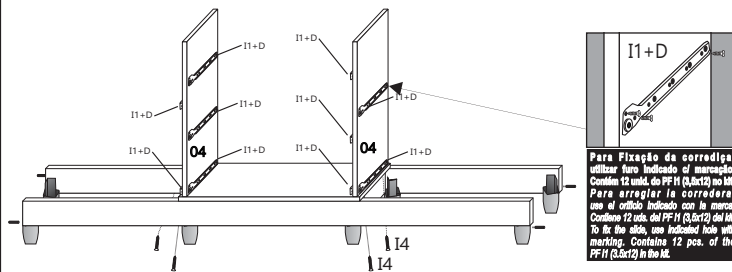

Para fixação da corredeira, utilizar furo indicado no marcação. Contém 12 unidades PF 11 (3,5x12) no kit.
Para arrastrar la corredera, use el orificio indicado con la marca. Contiene 12 unidades del PF 11 (3,5x12) del kit.
To fix the slide, use indicated hole with marking. Contains 12 pcs. of the PF 11 (3,5x12) in the kit.

5 Fixar o quadro nas divisórias.

Fijar la moldura en las particiones.
Fix the frame to the partitions.

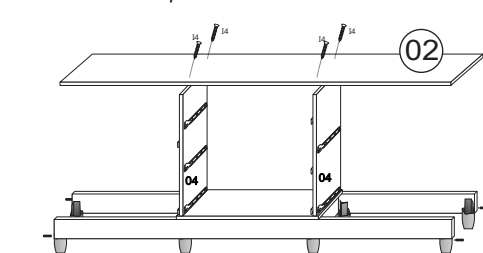

6 Fixar as laterais nos rodapés e na base rodapé.

Fijar los laterales a los rodapiés y rodapiés.
Fix the sides to the skirting boards and baseboard.

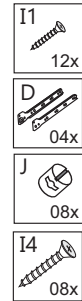
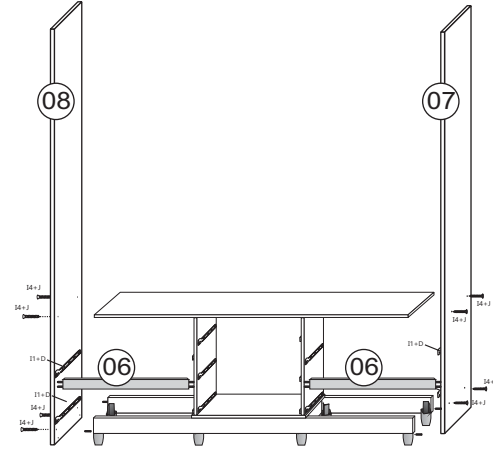

7 Fixar as divisórias no quadro central.

Fije los divisores en el marco central.
Fix the dividers in the central frame.

Obs.: Monte as portas com seus acessórios. Encaixe a porta na guia superior em seguida encaixe a mesma na guia inferior.

Finalizar a montagem dos pés fixando nas laterais.
Termine de montar los pies fijando los laterales.
Finish assembling the feet by fixing the sides.

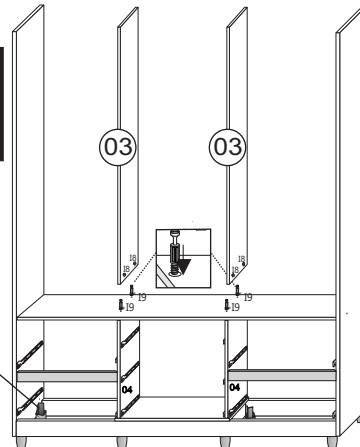

8 Fixar o chapéu nas divisórias e prateleiras.

Fije el base superior en los divisores y estantes.
Fix the superior base on the dividers and shelves.

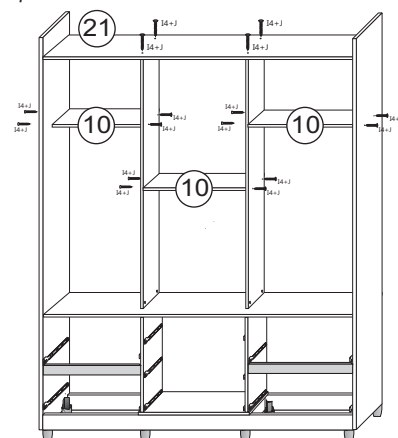

9 Inserir os trilhos, cabideiros e suporte de prateleiras.

Inserte los rieles, los percheros y el soporte del repisa.
Insert the rails, coat racks and shelf support.

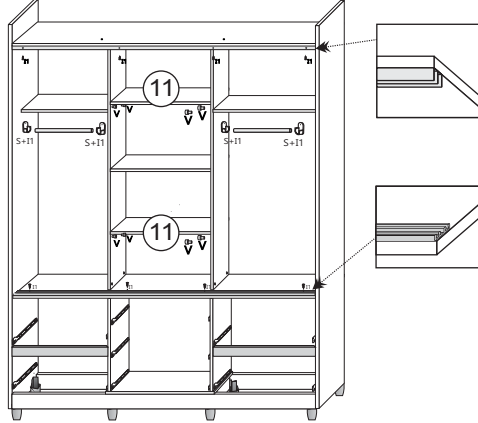

12

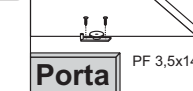

Obs.: Monte as portas com seus acessórios. Encaixe a porta na guia superior em seguida encaixe a mesma na guia inferior.
Nota: Montar las puertas con sus accesorios. Coloque la puerta en la guía superior y luego colóquela en la guía inferior.
Note: Assemble the doors with their accessories. Fit the door on the upper guide then fit it on the lower guide.

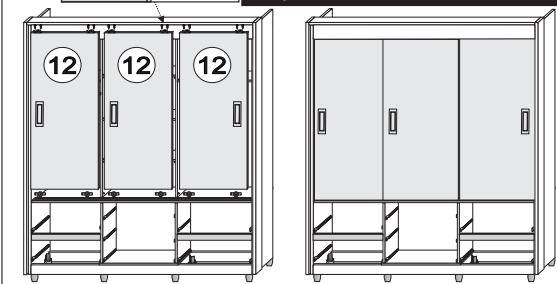

Kit Roldana / Juego de poleas / Pulley Kit

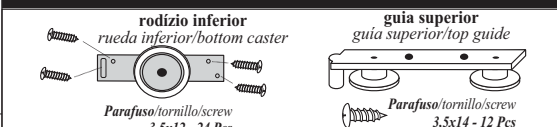

Os parafusos para montagem das Roldanas, estão no subkit junto com as roldanas.
Los tornillos para montar las Poleas están en el subkit junto con las ruedas.
The screws for mounting the Pulleys are in the subkit along with the wheels.

ATENÇÃO: O PARAFUSO MAIOR É PARA FIXAR A GUIA SUPERIOR
ATENCIÓN: EL TORNILLO MAS GRANDE ES PARA FIJAR LA GUIA SUPERIOR
ATTENTION: THE BIGGER SCREW IS FOR FIXING THE TOP GUIDE

14 Kit de Espelhos / Kit de Espejos / Mirror Kit - 390E (Opcional/Opcional/Optional)

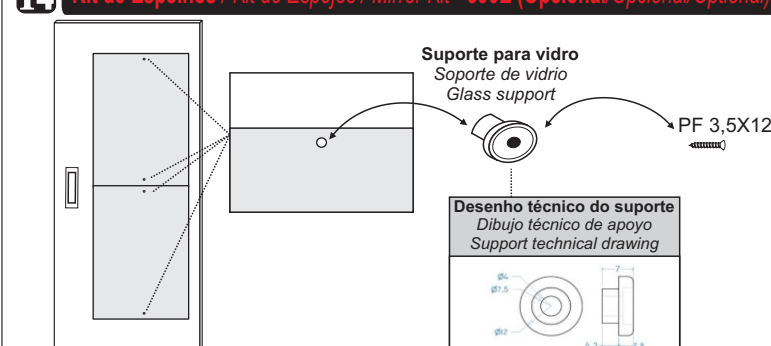

10 Fixar as vistas laterais, seguindo a marcação.

Fije las vistas laterales, siguiendo la marca.
Fix the side views, following the marking.

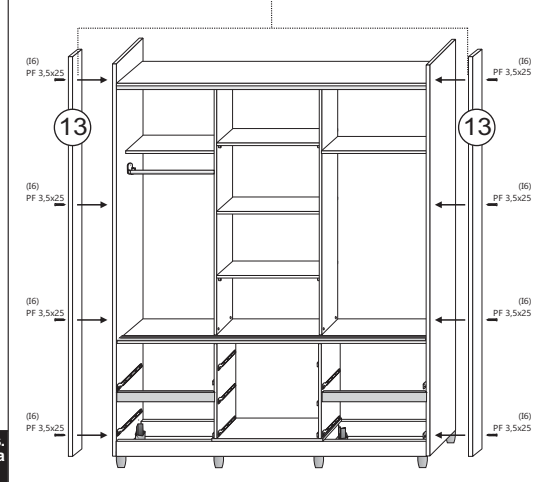

13

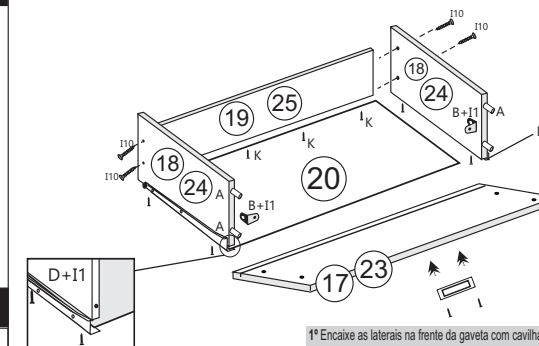
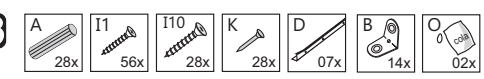

corredeira metálica / metalica slide

*1 Ajuste las laterales a frente del cajón con las cantoneras metálicas y el pegamento.
*2 Ajuste la parte inferior del cajón y la parte posterior del cajón.
*3 Atomillas las laterales en la parte posterior con un tornillo 3,5x35.
*4 Clave la parte inferior del cajón con el clavo 10x10 y los tornillos de la corredera metálica también servirán para atornillar los fondos del cajón en los laterales.

*1 Fit the sides in front of the drawer with wooden dowels, metallic corners and glue.
*2 Fit the bottom of the drawer and back of the drawer.
*3 Screw the sides on the back with 3.5x35 screw.
*4 Nail the bottom of the drawer to the back bottom under with 10x10 nail and the metallic slide screws will also serve to screw the bottoms of the drawer sides.

11 Fixar a moldura no chapéu e laterais.

Fije la moldura en la base superior y los lados.
Fix the frame on the superior base and sides.

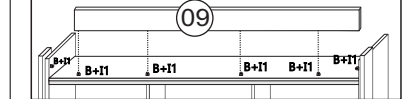

Fixar a vista superior na moldura.
Fije la vista superior en la moldura.
Fix the top view to the frame.

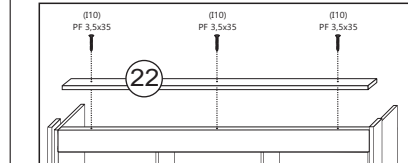

Acabamento superior finalizado.
Terminación superior acabada.
Finished top finish.

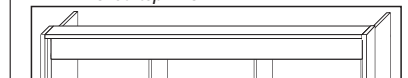

15 Desenho técnico do espelho

Dibujo técnico del espejo
Technical drawing of the mirror

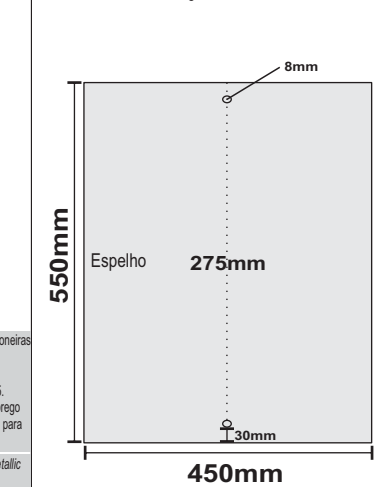

1- Limpar com pano seco a superfície do local de aplicação (Porta Central)
2- Verificar posicionamento correto para aplicação do espelho, conforme desenho abaixo.
3- Remover o liner (película protetora) das fitas dupla-face já aplicadas na face traseira de cada espelho.
4- Posicionar os espelhos e pressioná-los contra a porta, para garantir o contato total entre o espelho, o adesivo e o painel da porta.
5- Ao aplicar incorretamente os espelhos, não é possível removê-los, sujeito a avaria.
6- Inserir o suporte de espelho com parafuso conforme diagrama ao lado:

1- Limpiar la superficie del sitio de aplicación con un paño seco (Puerta Central)
2- Verifique el posicionamiento correcto para la aplicación del espejo, de acuerdo con el dibujo a continuación.
3- Retire el liner (película protectora) de las cintas de doble cara ya aplicadas en la cara posterior de cada espejo.
4- Coloque los espejos y presiónelos contra la puerta, para asegurar un contacto completo entre el espejo, la etiqueta y el panel de la puerta.
5- Cuando se colocan incorrectamente los espejos, no es posible quitarlos, sujeto a daño.
6- Inserte el soporte del espejo con tornillo como se muestra el diagrama en el lado:

1- Clean the surface of the application site with a dry cloth (Central Door)
2- Check the correct positioning for application of the mirror, according to the drawing below.
3- Remove the liner (protective film) from the double-sided tapes already applied to the back face of each mirror.
4- Position the mirrors and press them against the door, to ensure full contact between the mirror, the sticker and the door panel.
5- When incorrectly applying the mirrors, it is not possible to remove them, subject to damage.
6- Insert the mirror support with screw as diagram on the side: