

GUARDA-ROUPA 2262-50 Branco/Blanco/White
 GUARDA ROPA 2262-96 Freijó/Baunilha
 WARDROBE Freijo/Vainilla/Freijo/Vanilla
Corrediza Metálica 2262-98 Freijó/Carbono
 corredera metálica / metallic slide Freijo/Carbono/Freijo/Carbon

ARRAPLAC móveis

6 portas - 2 gavetas / 6 puertas - 2 cajones / 6 doors - 2 drawers

Régua para Medição de Parafusos / Regla de Medición de Tornillo / Screw Measuring Ruler

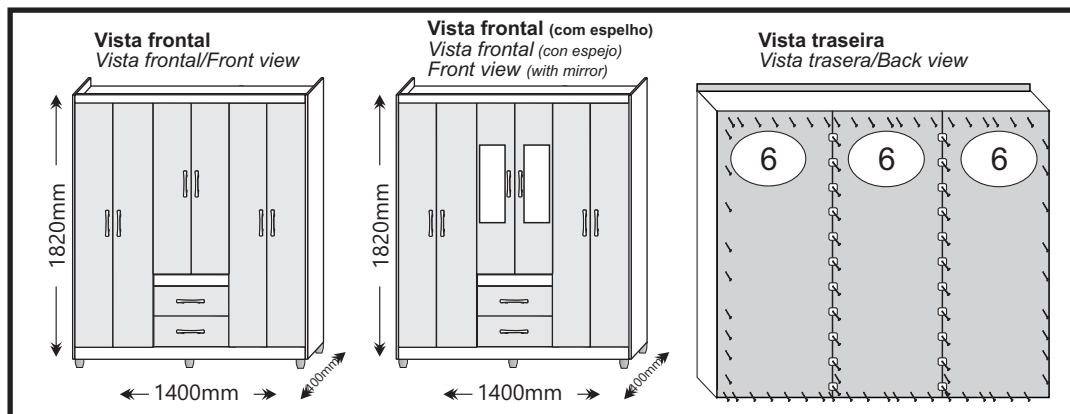
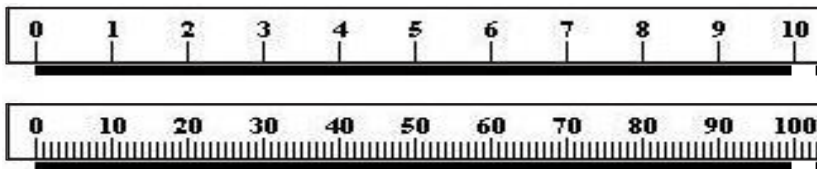

ATENÇÃO/ATENCIÓN/ATTENTION

Ao realizar solicitações de Assistência Técnica, favor seguir as orientações abaixo:
 1º - Informar o **MODELO** do Roupeiro (Ex.: 2262-50) / 2º - Informar o **CÓDIGO** da Peça (Ex.: 12036) / 3º - Informar o **CÓDIGO** do Revest. (Ex.: 100) / As solicitações de peças deverão ser encaminhado via email: assistencia@araplac.com.br
 Cuando solicite Asistencia Técnica, por favor siga las orientaciones abajo:
 1º - Informe el **MODELO** del Ropero (Ej.: 2262-50) / 2º - Informe el **CÓDIGO** de la Pieza (Ej.: 12036) / 3º - Informe el **CÓDIGO** del revestimiento de la Pieza (Ej.:100) / Las solicitudes de piezas deberán ser dirigidas vía email: assistencia@araplac.com.br
 When Technical Assistance is required, please follow the instructions below:
 1º - Inform the **MODEL** (Ex.:2262-50) / 2º - Inform **THE PIECE CODE** (Ex:12036) / 3º - Inform **THE FINISHING PIECE CODE** (Ex: 100). Pieces must be required at assistencia@araplac.com.br

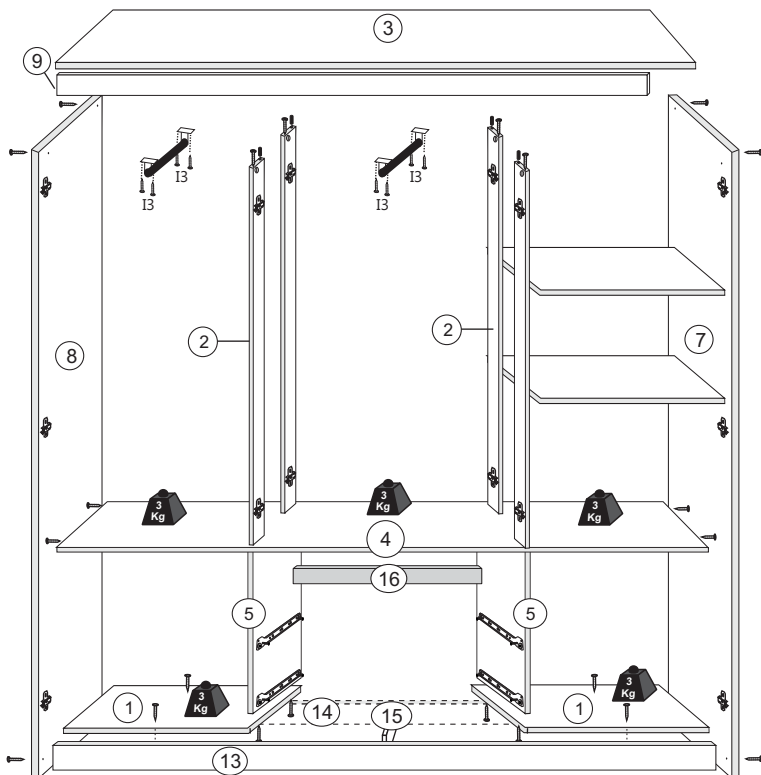

Legenda de Peças / Leyenda de Piezas / Parts Legend

Peça Parte	Descrição / Descripción / Description	Medida (mm) Medida (mm) Size (mm)	Qtde. Cant Quantity	Código da PEÇA Código de la pieza Piece code	CÓD.DO REV. DA PEÇA Código de revestimiento de la pieza Piece finishing code			Mat. Prima Mat. Prima Raw material
					Branco Blanco White	Freijó/Baunilha Freijo/Vainilla Freijo/Vanilla	Freijó/Carbono Freijo/Carbono Freijo/Carbon	
01	Base rodapé / Base rodapié / Baseboard	385x465x12	02	12036	100	1980	1980	MDP
02	Batente / Quicio / Stopper	1166x90x12	04	12060	100	1980	1980	MDP
03	Chapéu / Base superior / Superior base	1376x385x12	01	12053	100	1980	1980	MDP
04	Prateleira do Gaveteiro / Repisa del cajón / Drawer shelf	1376x385x12	01	12054	100	1980	1980	MDP
05	Divisória / Divisoria / Partition	385x368x12	02	12040	100	1980	1980	MDP
06	Fundo / Fondo / Back panel	1568x463x2,5	03	12046	100	1980	1980	DURATREE
07	Lateral direita / Lateral derecha / Right side panel	1750x385x12	01	12051	100	198	198	MDP
08	Lateral esquerda / Lateral izquierda / Left side panel	1750x385x12	01	12052	100	198	198	MDP
09	Moldura / Moldura / Frame	1376x90x12	01	12056	100	198	198	MDP
10	Prateleira / Repisa / Shelf	385x450x12	02	12041	100	1980	1980	MDP
11	Porta grande / Puerta grande / Big door	1568x229x12	04	12043	100	189	198	MDP
12	Porta central / Puerta central / Central door	1190x229x12	02	12044	100	189	298	MDP
13	Rodapé frontal / Rodapié frontal / Frontal baseboard	1376x90x12	01	12057	100	198	198	MDP
14	Rodapé traseiro / Rodapié posterior / Back baseboard	1376x90x12	01	12058	99	99	99	MDP
15	Trava do Rodapé / Traba del rodapié / Base lock	360x90x12	01	12038	99	99	99	MDP
16	Vista Frontal / Vista frontal / Frontal viewer	450x70x12	01	12042	100	198	198	MDP
17	Frente da gaveta / Frente cajón / Front drawer	460x157x12	02	12045	100	189	298	MDP
18	Lateral da gaveta / Lateral del cajón / Drawer side	370x100x12	04	709	100	1980	1980	MDP
19	Contra fundo da gaveta / Contra fondo del cajón / Drawer counterbottom	402x80x12	02	12048	100	1980	1980	MDP
20	Fundo da gaveta / Fondo cajón / Back drawer	380x426x2,5	02	12047	100	1980	1980	DURATREE

Kit de Acessórios

(A) 
Cavilha/pin/wooden dowel 6,0x30 - 24 Pçs

(M) 
Junção de fundo
unión de fondo
background junction
20 Pçs

(S103) 
Suporte Plástico para calça de dobradiça/soporte plástico para bisagra/hinge plastic holder
16 pçs

(I4) 
Parafuso 5,0x40 - 47 Pçs
tornillo / screw

(I3) 
Parafuso 4,0x20 - 08 Pçs
tornillo/screw

(I1) 
Parafuso 3,5x12 - 80 Pçs
tornillo / screw

(I7) 
Parafuso/tornillo/screw M4x25 - 04 Pçs

(K) 
Prego/clavo/nails 10x10 - 80 Pçs

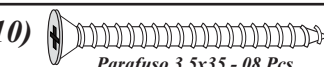
(I10) 
Parafuso 3,5x35 - 08 Pçs
tornillo / screw

(I102) 
Parafuso/tornillo/screw 3,5x25 - 12 Pçs
(utilizar nos puxadores/uso en tiradores/use on handles)

(B) 
Cantoneira/corner
06 Pçs

(D) 
Corrediza/corredera/slide
02 Par

(E25) 
Cabideiro Madeira ou ABS/perchero de madeira ou ABS/wood or ABS hanger
370mm-02 pçs

(W1) 
Pé plástico/pata plástica
plastic feet
06 Pçs

(G) 
Dobradiça/bisagra/hinge
16 Pçs

(N1) 
Puxador/tirador/handle
08 Pçs

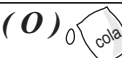
(O) 
Sache de cola sobre de pegamento
glue sachet
01 Pçs

(Y) 
Suporte U Fechado/Soporte en U cerrado
Closed U support
04 Pçs

(I11) 
Parafuso tornillo / screw 3,5x14 (pés) - 24 Pçs

5

- A x08
- I1 x16
- I10 x08
- K x08
- B x04
- D x02
- N1 x02

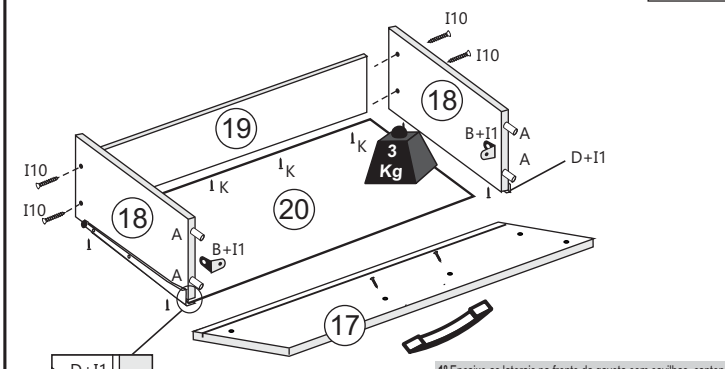

corrediza metálica
corredera metálica
metallic slide

1º Ajuste las laterales a frente del cajón con las cantoneiras metálicas y el pegamento.
2º Ajuste la parte inferior del cajón y la parte posterior del cajón.
3º Atornille las laterales en la parte posterior con un tornillo 3,5x35.
4º Clave la parte inferior del cajón con el clavo 10x10 y los tornillos de la corredera metálica también servirán para atornillar los fondos del cajón en los laterales.

1º Encaixe as laterais na frente da gaveta com cavilhas, cantoneiras metálicas e cola.
2º Encaixar o fundo da gaveta e contra-fundo da gaveta.
3º Parafusar as laterais no contra fundo com parafuso 3,5x35.
4º Pregor o fundo da gaveta no contra-fundo por baixo com prego 10x10 e os parafusos da corrediza metálica servirão também para parafusar os fundos da gaveta nas laterais.

1º Fit the sides in front of the drawer with wooden dowels, metallic corners and glue.
2º Fit the bottom of the drawer and back of the drawer.
3º Screw the sides on the back with 3,5x35 screw.
4º Nail the bottom of the drawer to the back bottom under with 10x10 nail and the metallic slide screws will also serve to screw the bottoms of the drawer sides.

1

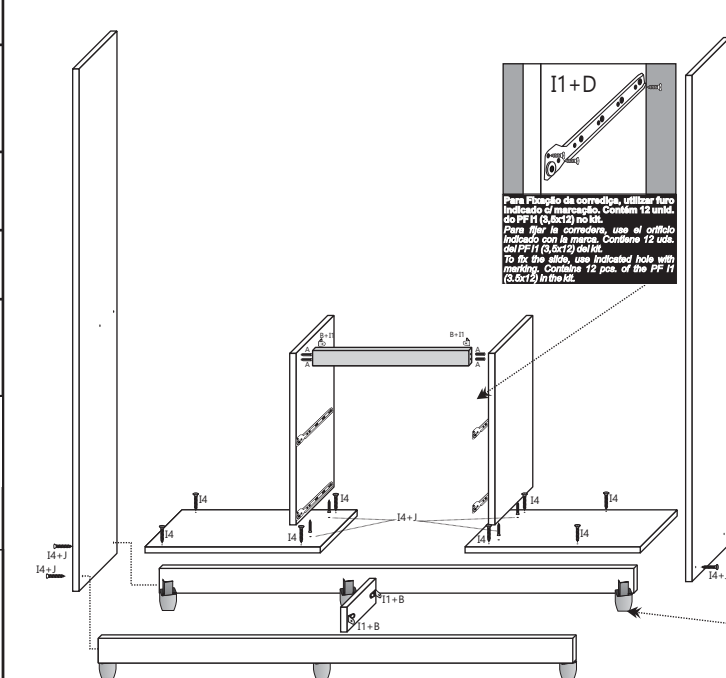

Para Fixação de corredeira, utilizar furo indicado el instruction. Contém 12 unid. do PF14 (3,5x12) no kit.
Para fixar la corredera, use el orificio indicado con la marca. Contiene 12 uds. del PF11 (3,5x12) del kit.
To fix the slide, use indicated hole with marking. Contains 12 pcs. of the PF11 (3,5x12) in the kit.

- B x2
- D x2
- I4 x16
- I1 x22
- A x20

- W1 x06
- I11 x24

Obs.: Os parafusos utilizados para a fixação dos pés plásticos encontram-se em um sub-kit dentro do kit de acessórios principal.
Note: Los tornillos utilizados para fijar pies de plástico están en un sub-kit dentro del kit de accesorios principal.
Note: The screws used for fixing plastic feet are in a sub-kit inside the main accessory kit.

A montagem dos pés é opcional, e para tal basta posicioná-los, após o passo 01, internamente entre as laterais e rodapés, e parafusá-los de dentro para fora.
El montaje de los pies es opcional, y para eso basta posicionarlos después del paso 01, internamente entre los costados y zócalos, y atornillos de adentro hacia afuera.
Mounting the feet is optional, and for that, just position them, after step 01, internally between the sides and skirting boards, and screw them in from the inside out.

2

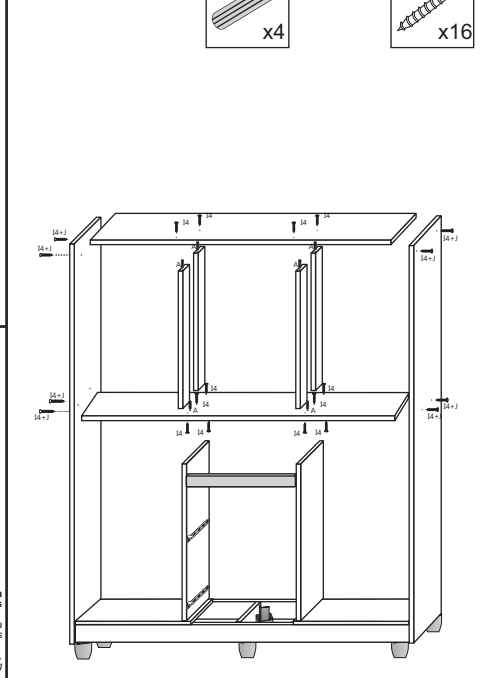

3

- I3 x8
- I4 x08
- E25 x2
- Y 04x

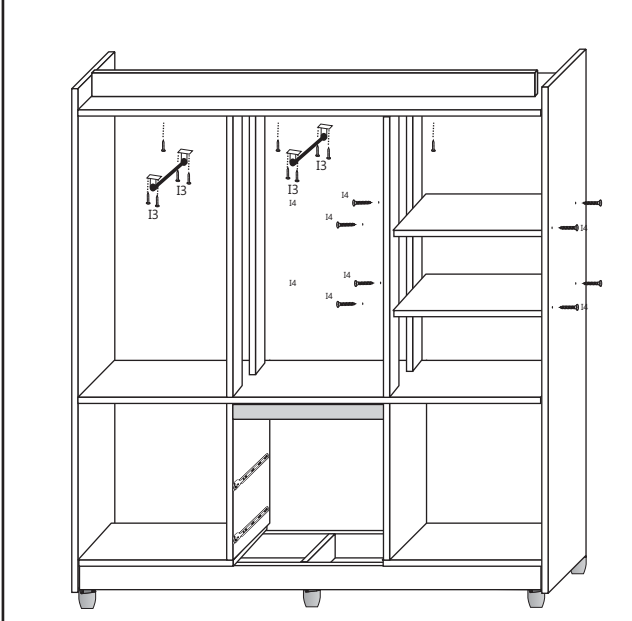

4

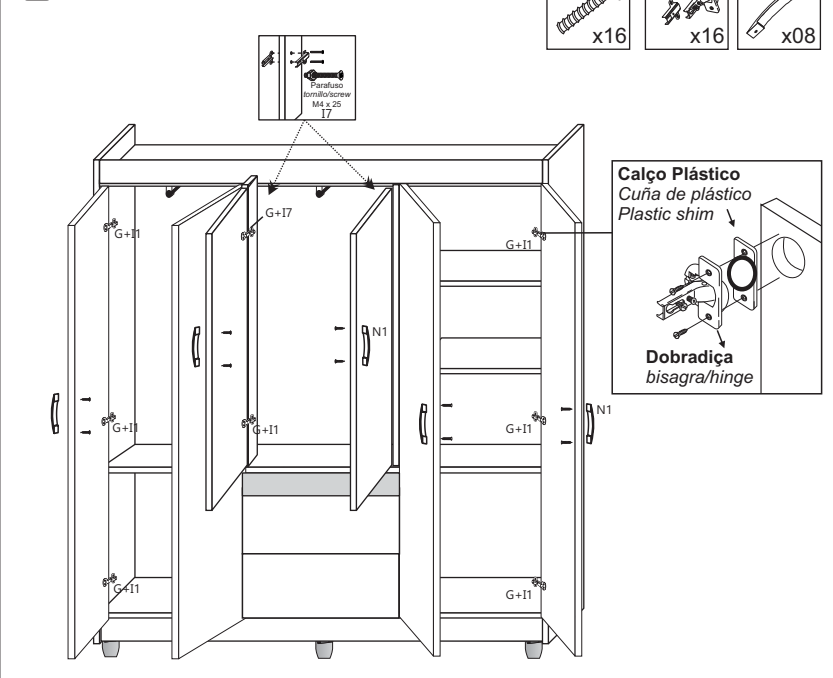

Calço Plástico
Cuña de plástico
Plastic shim

Dobradiça
bisagra/hinge

Kit de Espelhos (Opcional) / Kit de Espejos (Opcional) / Mirror Kit (Optional)

- 1- Limpar com pano seco a superfície do local de aplicação (Porta Central)
- 2- Verificar posicionamento correto para aplicação do espelho, conforme desenho abaixo.
- 3- Remover o liner (película protetora) das fitas dupla-face já aplicadas na face traseira de cada espelho.
- 4- Posicionar os espelhos e pressioná-los contra a porta, para garantir o contato total entre o espelho, o adesivo e o painel da porta.
- 5- Ao aplicar incorretamente os espelhos, não é possível removê-los, sujeito a avaria.

- 1- Limpiar la superficie del sitio de aplicación con un paño seco (Puerta Central)
- 2- Verifique el posicionamiento correcto para la aplicación del espejo, de acuerdo con el dibujo a continuación.
- 3- Retire el liner (película protectora) de las cintas de doble cara ya aplicadas en la cara posterior de cada espejo.
- 4- Coloque los espejos y presiónelos contra la puerta, para asegurar un contacto completo entre el espejo, la etiqueta y el panel de la puerta.
- 5- Cuando se colocan incorrectamente los espejos, no es posible quitarlos, sujeto a daño.

- 1- Clean the surface of the application site with a dry cloth (Central Door)
- 2- Check the correct positioning for application of the mirror, according to the drawing below.
- 3- Remove the liner (protective film) from the double-sided tapes already applied to the back face of each mirror.
- 4- Position the mirrors and press them against the door, to ensure full contact between the mirror, the sticker and the door panel.
- 5- When incorrectly applying the mirrors, it is not possible to remove them, subject to damage.

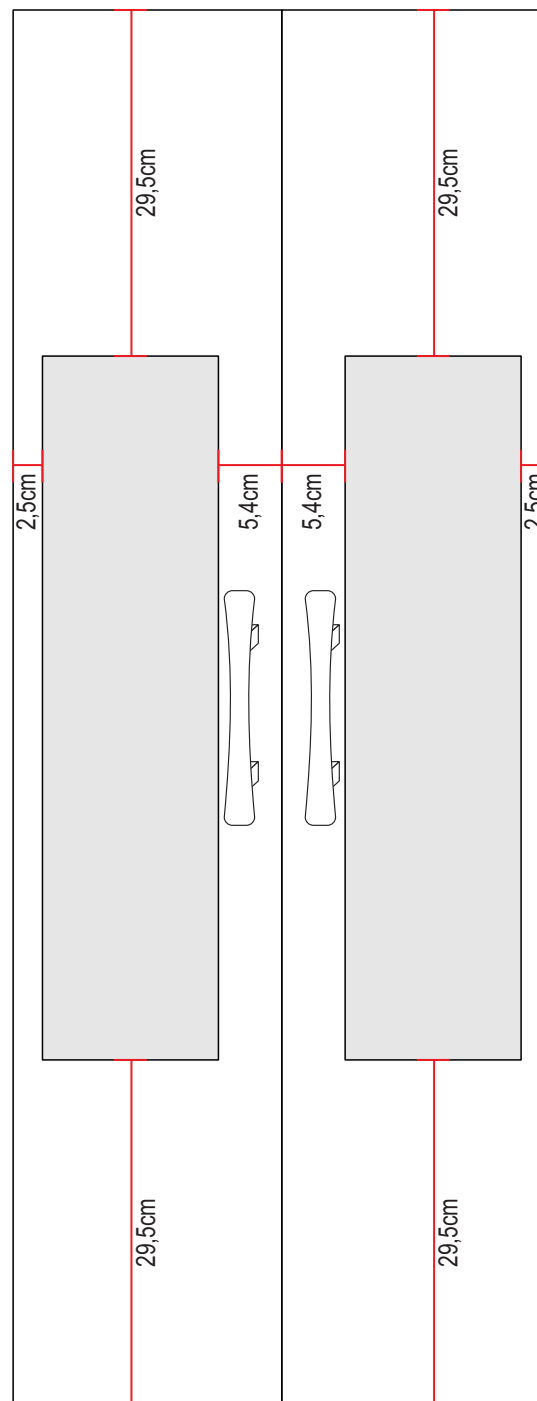

Vista frontal com Espelho
Vista frontal con espejo
Front view with mirror

