

GUARDA-ROUPA 2232-50 Branco/Blanco/White
GUARDA ROPA 2232-96 Freijó/Bauilha
WARDROBE 2232-98 Freijó/Carbono
Corrediza Metálica
 corredera metálica / metallic slide
 3 portas - 2 gavetas / 3 puertas - 2 cajones / 3 doors - 2 drawers



Kit de Acessório / kit de accesorios / kit of accessories

(I3) Parafuso tornillo / screw 4,0x20 - 04 Pcs (utilizar no suporte de cabideiro / use on coat rack)	(I4) Parafuso 5,0x40 - 32 Pcs tornillo / screw
(A) Cavilha pin/wooden dowel 6,0x30 - 20 Pcs	(I1) Parafuso tornillo / screw 3,5x12 - 60 Pcs
(Y) Suporte U Fechado/Suporte en U cerrado/Closed U support 02 Pcs	(K) Pregão clavo nails 10x10 - 70 Pcs
(I7) Parafuso/tornillo / screw M4x25 02 Pcs	(I11) Parafuso tornillo / screw 3,5x14 (pés) - 16 Pcs
(B) Cantoneira cantonera/corner 06 Pcs	(D) Corrediza corredera/slide 02 Par
(E21) Cabideiro Madeira ou ABS/ percheiro de madeira ou ABS wood or ABS hanger 370mm-1 pc	(G) Dobradiça bisagra/hinge 07 Pcs
(M) Junção de fundo unión de fondo background junction 10 Pcs	(Ni9) Puxador tirador/handle 05 Pcs
(O) Saco de cola sobre de pegamento glue sachet 01 Pcs	(W7) Pé plástico (BRONZE) para plástico (BRONZE) plastic feet (BRONZE) 04 Pcs
(I102) Parafuso/tornillo/screw 3,5x25 - 10 Pcs (utilizar nos puxadores/uso en tiradores/use on handles)	(S103) Suporte Plástico para calça de dobradiça/suporte plástico para bisagra/hinge plastic holder 07 pcs

Vista frontal
Vista frontal/Front view

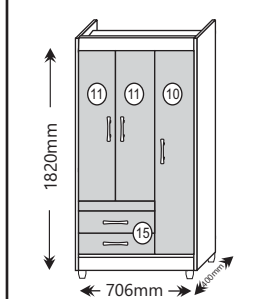

Vista traseira
Vista trasera/Back view

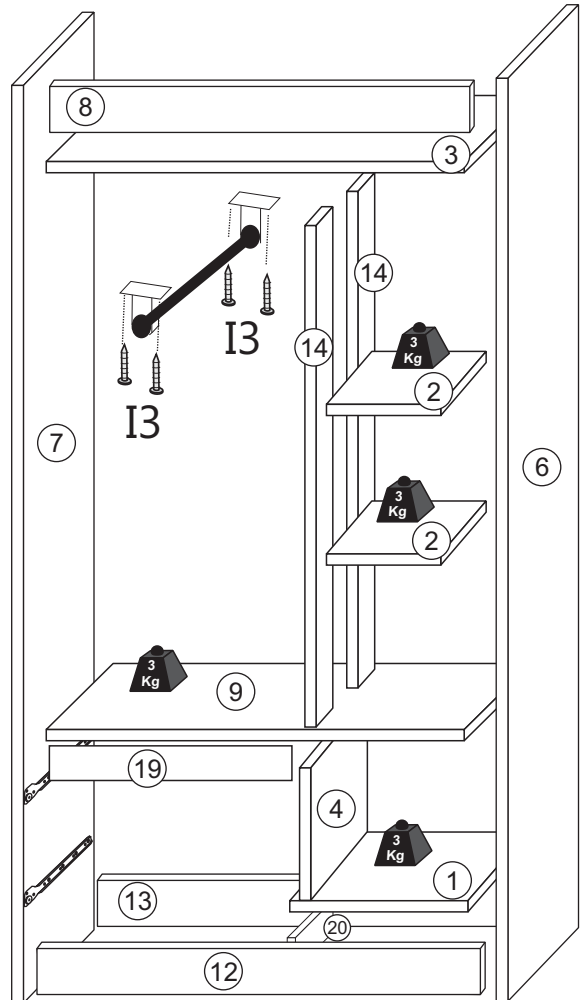
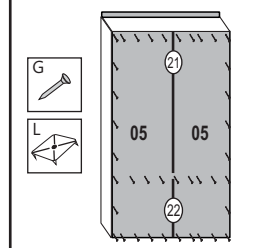

Montagem da Gaveta/Montaje del Cajón/Drawer Assembly

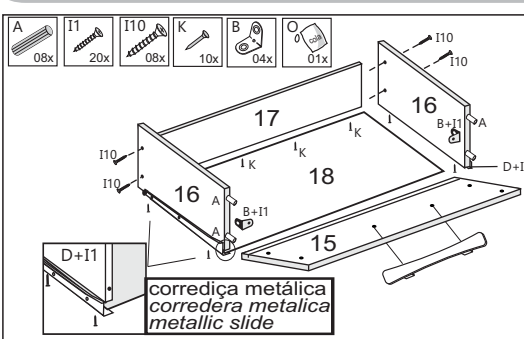

1* Encaixe as laterais na frente da gaveta com cavilhas, cantoneiras metálicas e cola.
 2* Encaixar o fundo da gaveta e contra-fundo da gaveta.
 3* Parafusar as laterais no contra-fundo com parafuso 3,5x35.
 4* Pregar o fundo da gaveta no contra-fundo por baixo com prego 10x10 e os parafusos da corrediza metálica servirão também para parafusar os fundos da gaveta nas laterais.
 1* Ajuste las laterales a frente del cajón con las cantoneiras metálicas y el pegamento.
 2* Ajuste la parte inferior del cajón y la parte posterior del cajón.
 3* Atornille las laterales en la parte posterior con un tornillo 3,5x35.
 4* Clave la parte inferior del cajón con el clavo 10x10 y los tornillos de la corrediza metálica también servirán para atornillar los fondos del cajón en los laterales.
 1* Fit the sides in front of the drawer with wooden dowels, metallic corners and glue.
 2* Fit the bottom of the drawer and back of the drawer.
 3* Screw the sides on the back with 3.5x35 screw.
 4* Nail the bottom of the drawer to the back bottom under with 10x10 nail and the metallic slide screws will also serve to screw the bottoms of the drawer sides.

ATENÇÃO/ATENCIÓN/ATTENTION

Ao realizar solicitações de Assistência Técnica, favor seguir as orientações abaixo:
 1º - Informar o MODELO do Roupeiro (Ex.: 2232-50) / 2º - Informar o CÓDIGO da Peça (Ex.: 12070) / 3º - Informar o CÓDIGO do Revest. (Ex.: 100) / As solicitações de peças deverão ser encaminhado via email: assistencia@araplac.com.br
 Cuando solicite Asistencia Técnica, por favor siga las orientaciones abajo:
 1º - Informe el MODELO del Ropero (Ej.: 2232-50) / 2º - Informe el CÓDIGO de la Pieza (Ej.: 12070) / 3º - Informe el CÓDIGO del revestimiento de la Pieza (Ej.:100) / Las solicitudes de piezas deberán ser dirigidas vía email: assistencia@araplac.com.br
 When Technical Assistance is required, please follow the instructions below:
 1º - Inform the MODEL (Ex.:2232-50) / 2º - Inform THE PIECE CODE (Ex.:12070) / 3º - Inform THE FINISHING PIECE CODE (Ex: 100). Pieces must be required at assistencia@araplac.com.br

Legenda de Peças / Leyenda de Piezas / Parts Legend

Peça Parte Part	Descrição / Descripción / Description	Medida (mm) Medida (mm) Size (mm)	Qtde. Cant Quantity	Código da PEÇA Código de la pieza Piece code	BRANCO	Freijó/Bauilha	Freijó/Carbono	Mat. Prima Mat. Prima Raw material
					WHITE	Freijo/Vainilla Freijo/Vanilla	Freijo/Carbono Freijo/Carbon	
					CÓD.DO REV. DA PEÇA Código de revestimiento de la pieza Piece finishing code			
01	Base rodapé / Base rodapié / Baseboard	385x235x12	01	12070	100	1988	1988	MDP
02	Prateleira Fixa (2 lados) / Repisa fija (2 lados) / Fixed shelf (2 sides)	385x220x12	02	12072	100	1988	1988	MDP
03	Chapéu / Base superior / Superior base	682x385x12	01	12068	100	1988	1988	MDP
04	Divisória / Divisoria / Partition	385x368x12	01	12040	100	1988	1988	MDP
05	Fundo / Fondo / Back panel	1570x343x2,5	02	12073	100	1988	1988	DURATREE
06	Lateral direita / Lateral derecha / Right side panel	1750x385x12	01	12066	100	198	198	MDP
07	Lateral esquerda / Lateral izquierda / Left side panel	1750x385x12	01	12067	100	198	198	MDP
08	Moldura / Moldura / Frame	682x90x12	01	12071	100	198	198	MDP
09	Quadro Central / Cuadro central / Central Frame	682x385x12	01	12069	100	1988	1988	MDP
10	Porta maior / Puerta mayor / Larger door	1568x229x12	01	12043	100	189	198	MDP
11	Porta média / Puerta media / Medium door	1190x229x12	02	12044	100	189	298	MDP
12	Rodapé frontal / Rodapié frontal / Frontal baseboard	682x90x12	01	12074	100	198	198	MDP
13	Rodapé traseiro / Rodapié posterior / Back baseboard	682x90x12	01	12075	99	99	99	MDP
14	Batente / Quicio / Stopper	1166x90x12	02	12039	100	1988	1988	MDP
15	Frente da gaveta / Frente cajón / Front drawer	460x157x12	02	12045	100	189	298	MDP
16	Lateral da gaveta / Lateral del cajón / Drawer side	370x100x12	04	709	100	1988	1988	MDP
17	Contra fundo da gaveta / Contra fondo del cajón / Drawer counterbottom	402x80x12	02	12048	100	1988	1988	MDP
18	Fundo da gaveta / Fondo cajón / Back drawer	380x426x2,5	02	12047	100	1988	1988	DURATREE
19	Vista da gaveta / Vista frontal / Frontal viewer	450x70x12	01	12042	100	198	198	MDP
20	Trava do Rodapé / Traba del rodapié / Base lock	360x90x12	01	12038	99	99	99	MDP
21	Coluna Maior / Columna grande / Larger column	1165x40x12	01	12120	100	1988	1988	MDP
22	Coluna Menor / Columna pequeña / Smaller column	380x40x12	01	12121	100	1988	1988	MDP

- 1** Fixar as cavilhas nos rodapés e fixar a traba do rodapé
 Fije los tacos en los rodapiés y fije el pestillo del rodapé
 Fix the dowels on the skirting boards and fix the skirting latch

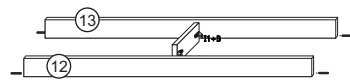

- 2** Fixar os pés com PF 3,5x14:

Fijar los pies con PF 3,5x14:
 Fix the feet with PF 3.5x14:

PASO 1 (Fixar no rodapé traseiro): 4 PF
PASO 1 (Fijar en rodapé posterior): 4 PF
STEP 1 (Fix to back baseboard): 4 PF
PASO 2 (Fixar no Rodape Frontal): 4 PF
PASO 2 (Fijar en rodapé frontal): 4 PF
STEP 2 (Fix to frontal baseboard): 4 PF

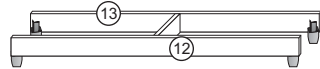

- 3** Na sequência, fixar a base nos Rodapés com PF 3,5x50:
 A continuación, fije la base a los rodapiés con PF 3,5x50:
 Next, fix the base to the skirting boards with PF 3.5x50:

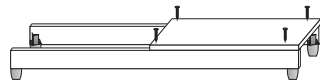

- 4** Fixar a divisória na base com PF 3,5x50:
 Fijar el divisoria a la base con PF 3,5x50:
 Fix the partition to the base with PF 3.5x50:

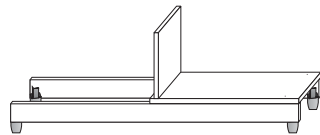

- 5** Fixar a lateral esquerda nos rodapés com PF 3,5x50 e inserir a vista frontal
 Fijar el lateral izquierda a los rodapiés con PF 3,5x50 y insertar vista frontal
 Fix the left side to the baseboards with PF 3.5x50 and insert front view

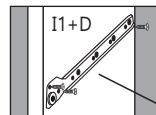

Para Fixação da corredeira, utilizar furo indicado no manual. Contém 12 unidades do PF II (3,5x12) no kit.
 Para arreglar la corredera, use el orificio indicado con la marca. Contiene 12 unidades del PF II (3,5x12) del kit.
 To fit the slide, use indicated hole with marking. Contains 12 pcs. of the PF II (3,5x12) in the kit.

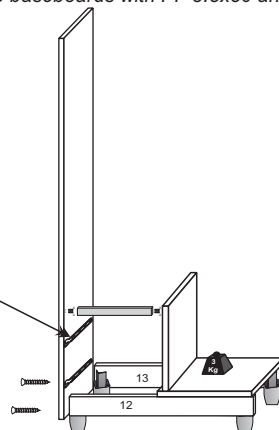

- 6** Fixar os batentes no quadro central
 Fijar los quicios al marco central
 Fix the stoppers to the central frame

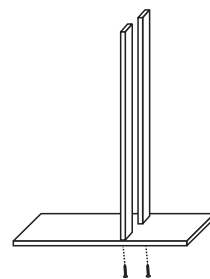

- 7** Fixar o quadro central na divisória e lateral
 Fijar el marco central al divisorio y lateral
 Fix the central frame to the divider and side

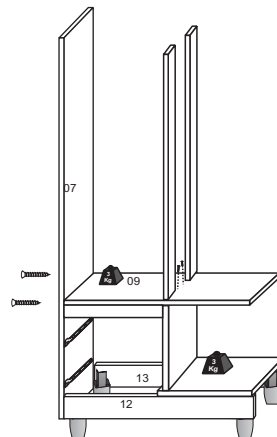

- 8** Fixar o quadro central na lateral
 Fijar el marco central en el lateral
 Fix the central frame on the side

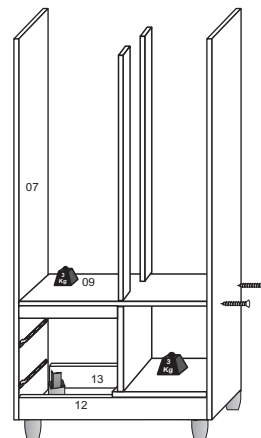

- 9** Fixar a divisória na base
 Fijar la divisoria a la base
 Fix the partition to the base

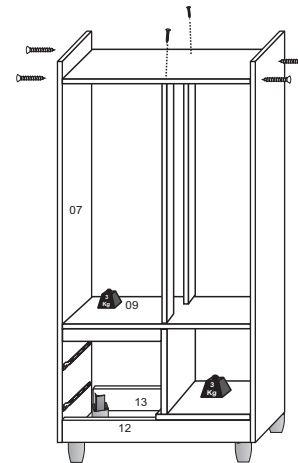

- 10** Fixar as prateleiras
 Fijar los repisas
 Fix the shelves

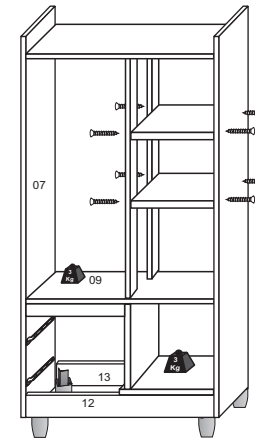

- 11** Fixar a moldura
 Fijar la moldura
 Fix the frame

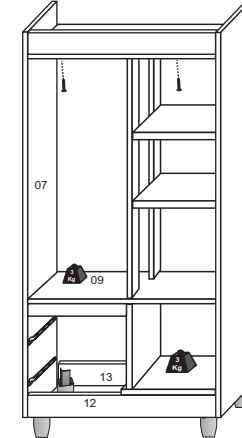

- 12** Fixar o cabideiro
 Fijar el perchero
 Fix the hanger

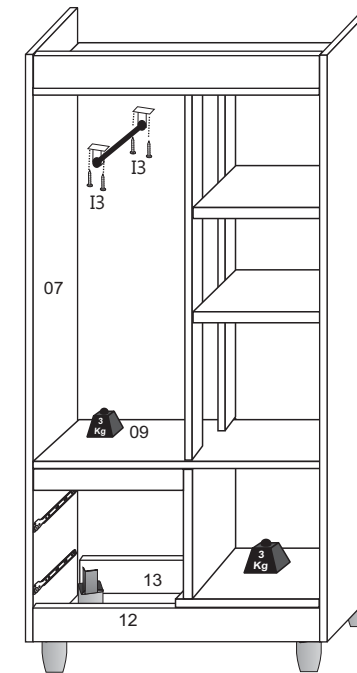

- 13** Fixar as portas e puxador
 Fijar las puertas y la manija
 Fix the doors and handle

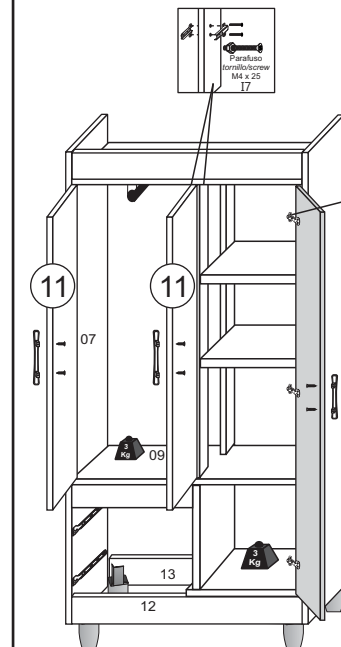

Calço Plástico
 Cuña de plástico
 Plastic shim

Dobradiça
 bisagra/hinge

Kit de Espelhos (Opcional) / Kit de Espejos (Opcional) / Mirror Kit (Optional)

- 1- Limpar com pano seco a superfície do local de aplicação (Porta Central)
- 2- Verificar posicionamento correto para aplicação do espelho, conforme desenho abaixo.
- 3- Remover o liner (película protetora) das fitas dupla-face já aplicadas na face traseira de cada espelho.
- 4- Posicionar os espelhos e pressioná-los contra a porta, para garantir o contato total entre o espelho, o adesivo e o painel da porta.
- 5- Ao aplicar incorretamente os espelhos, não é possível removê-los, sujeito a avaria.

- 1- Limpiar la superficie del sitio de aplicación con un paño seco (Puerta Central)
- 2- Verifique el posicionamiento correcto para la aplicación del espejo, de acuerdo con el dibujo a continuación.
- 3- Retire el liner (película protectora) de las cintas de doble cara ya aplicadas en la cara posterior de cada espejo.
- 4- Coloque los espejos y presiónelos contra la puerta, para asegurar un contacto completo entre el espejo, la etiqueta y el panel de la puerta.
- 5- Cuando se colocan incorrectamente los espejos, no es posible quitarlos, sujeto a daño.

- 1- Clean the surface of the application site with a dry cloth (Central Door)
- 2- Check the correct positioning for application of the mirror, according to the drawing below.
- 3- Remove the liner (protective film) from the double-sided tapes already applied to the back face of each mirror.
- 4- Position the mirrors and press them against the door, to ensure full contact between the mirror, the sticker and the door panel.
- 5- When incorrectly applying the mirrors, it is not possible to remove them, subject to damage.

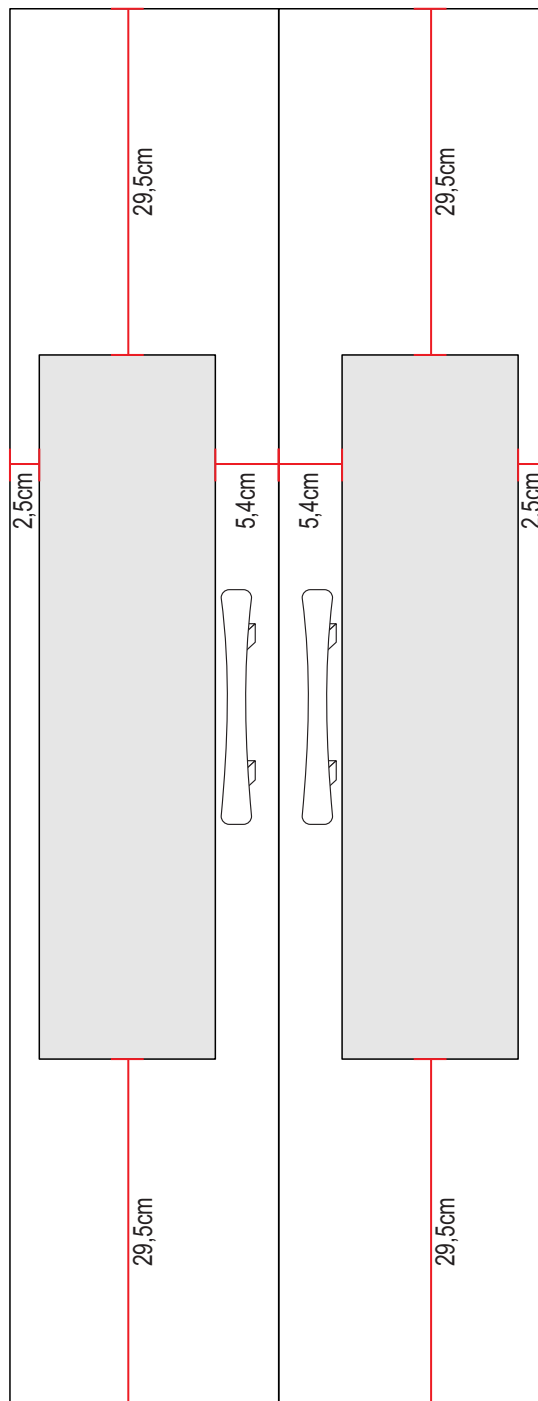

Vista frontal com Espelho Vista frontal con espejo Front view with mirror

