

**KIT7322-57 Branco/Café**  
 Branco/Café - White/Coffee  
**KIT7322-91 Freijó Flex Carbono/Baunilha**  
 Freijó Flex Carbono/Vainilla  
 Freijo Flex Carbon/Vanilla

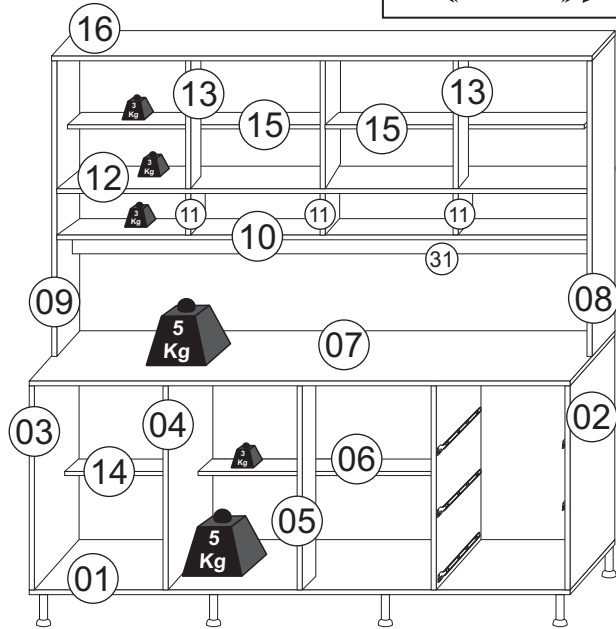

Régua para Medição de Parafusos / Regla de Medición de Tornillo / Screw Measuring Ruler

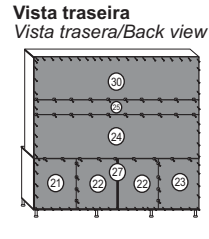
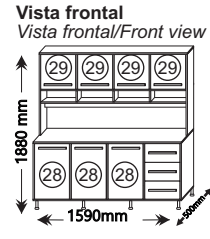
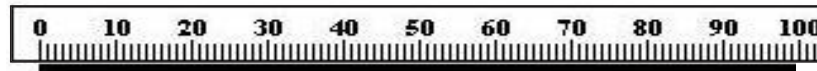
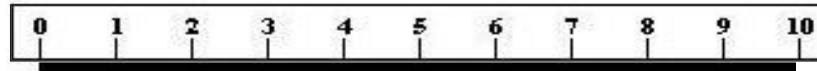

**Montagem da Gaveta**  
 Montaje del Cajón/Drawer Assembly

corrediça metálica  
 corredera metálica  
 metallic slide

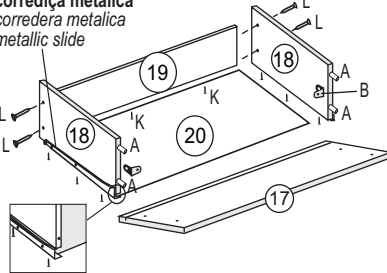

1º Encaixe as laterais na frente da gaveta com cavilhas, cantoneiras metálicas e cola.  
 2º Encaixar o fundo da gaveta e contra-fundo da gaveta.  
 3º Parafusar as laterais no contra-fundo com parafuso 3,5x35.  
 4º Pregiar o fundo da gaveta no contra-fundo por baixo com prego 10x10 e os parafusos da corrediça metálica servirão também para parafusar os fundos da gaveta nas laterais.  
 1º Ajuste las laterales a frente del cajón con las cantoneiras metálicas y el pegamento.  
 2º Ajuste la parte inferior del cajón y la parte posterior del cajón.  
 3º Atornille las laterales en la parte posterior con un tornillo 3,5x35.  
 4º Clave la parte inferior del cajón con el clavo 10x10 y los tornillos de la corredera metálica también servirán para atornillar los fondos del cajón en los laterales.  
 1º Fit the sides in front of the drawer with wooden dowels, metallic corners and glue.  
 2º Fit the bottom of the drawer and back of the drawer.  
 3º Screw the sides on the back with 3.5x35 screw.  
 4º Nail the bottom of the drawer to the back bottom under with 10x10 nail and the metallic slide screws will also serve to screw the bottoms of the drawer sides.

**Ferramentas (não fornecidas)**  
 Herramientas (no incluidas)  
 Tools (not supplied)

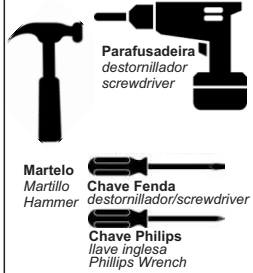

**Kit de Acessório / kit de accesorios / kit of accessories**

A	Cavilha/Pin/Wooden dowel 6/30	21	K	Prego/Clavo/Nails 10x10	160
B	Cantoneira/Cantoneira/Corner 18mm	12	I10	Parafuso/Tornillo/Screw 3,5x35	12
D	Corrediça/Corredera/Slide 350mm	03	M	Junção de fundo/unión de fondo/background junction	52
G	Pino giratório pivotante/Pasador giratorio pivotante/pivoting swivel pin	14	N2	Puxador/Tirador/Handle	10
I1	Parafuso/Tornillo/Screw 3,5x12	82	O	Sache de cola/Sobre de pegamento/Glue sachet 15g	01
I4	Parafuso/Tornillo/Screw 4,0x50	49	V	Tapa furo (branco)/Tapa del agujero (blanco)/Hole cover (white)	24
I8	Minifix/Minifix/Minifix	12	I11	Tapa furo (freijó)/Tapa del agujero (freijó)/Hole cover (freijo)	24
P43	Kit 8 pés c/ regulagem/Kit 8 pies con ajuste/Kit 8 feet with adjustment	01	V	Suporte de prateleira/soporte de repisa/shelf support	16

**ATENÇÃO/ATENCIÓN/ATTENTION**

Ao realizar solicitações de Assistência Técnica, favor seguir as orientações abaixo:  
 1º - Informar o MODELO (Ex.: KIT7322-57) / 2º - Informar o CÓDIGO da Peça (Ex.: 1 1993) / 3º - Informar o CÓDIGO do Revest. (Ex.: 100) /  
 As solicitações de peças deverão ser encaminhado via email: asistencia@araplac.com.br  
 Cuando solicite Asistencia Técnica, por favor siga las orientaciones abajo:  
 1º - Informe el MODELO (Ej.: KIT7322-57) / 2º - Informe el CÓDIGO de la Pieza (Ej.: 1 1993) / 3º - Informe el CÓDIGO del revestimiento de la Pieza (Ej.:100) / Las solicitudes de piezas deberán ser dirigidas via email: asistencia@araplac.com.br  
 When Technical Assistance is required, please follow the instructions below:  
 1º - Inform the MODEL (Ex.:KIT7322-57) / 2º - Inform THE PIECE CODE (Ex:1 1993) / 3º - Inform THE FINISHING PIECE CODE (Ex: 100).  
 Pieces must be required at asistencia@araplac.com.br

**Legenda de Peças / Leyenda de Piezas / Parts Legend**

Peça Parte Part	Descrição / Descripción / Description	Medida (mm) Medida (mm) Size (mm)	Qtde. Cant Quantity	Código da PEÇA Código de la pieza Piece code	Branco/Café Blanco/Café White/Coffee	Freijó Flex Freijó Flex Freijo Flex	Mat. Prima Mat. Prima Raw material
					CÓD.DO REV. DA PEÇA Código de revestimiento de la pieza Piece finishing code		
01	Base do balcão / Base del balcón / Balcony base	500x1585x15	01	11993	100	198	MDP
02	Lateral direita (balcão) / Lateral derecha (balcón) / Right side panel (balcony)	495x680x12	01	11968	100	198	MDP
03	Lateral esquerda (balcão) / Lateral izquierda (balcón) / Left side panel (balcony)	495x680x12	01	11969	100	198	MDP
04	Divisória (balcão) / Divisoria (balcón) / Partition (balcony)	495x680x12	01	11970	100	198	MDP
05	Baternte (balcão) / Quicio (balcón) / Stopper (balcony)	968x90x12	01	11976	100	198	MDP
06	Prateleira móvel maior (balcão) / Repisa móvil mayor (balcón) / Larger mobile shelf (balcony)	771x320x15	01	11971	100	198	MDP
07	Tampo do balcão / Parte superior del balcón / Balcony cover	500x1585x15	01	11994	100	198	MDP
08	Lateral direita (kit) / Lateral derecha (kit) / Right side panel (kit)	300x1025x12	01	11977	100	198	MDP
09	Lateral esquerda (kit) / Lateral izquierda (kit) / Left side panel (kit)	300x1025x12	01	11978	100	198	MDP
10	Prateleira base colmeia (kit) / Repisa base del colmena (kit) / Honeycomb base shelf (kit)	298x1555x15	01	11997	100	1988	MDP
11	Divisória colmeia / Divisoria del colmena / Honeycomb partition	298x150x12	03	11984	100	1988	MDP
12	Prateleira base das portas (kit) / Repisa base de puertas (kit) / Base shelf of doors (kit)	298x1555x15	01	11996	100	198	MDP
13	Baternte (kit) / Quicio (kit) / Stopper (kit)	415x90x12	02	11986	100	1988	MDP
14	Prateleira móvel menor (kit) / Repisa móvil menor (kit) / Smaller mobile shelf (kit)	380x320x12	01	11998	100	198	MDP
15	Prateleira móvel (kit) / Repisa móvil (kit) / Mobile shelf (kit)	205x771x15	02	11983	100	198	MDP
16	Chapéu (kit) / Base superior (kit) / Superior base (kit)	300x1585x15	01	11995	100	198	MDP
17	Frente da gaveta / Frente del cajón / Front drawer	222x372x12	03	11973	117	198	MDP
18	Lateral da gaveta / Lateral del cajón / Drawer side	370x140x12	06	9176	100	1988	MDP
19	Contra fundo da gaveta / Contra fondo del cajón / Drawer counterbottom	332x140x12	03	11974	100	1988	MDP
20	Fundo da gaveta / Fondo del cajón / Back drawer	380x356x2,5	03	11992	100	1988	DURATREE
21	Fundo do balcão (gavetas) / Fondo del balcón (cajones) / Balcony background (drawer)	700x395x2,5	01	11990	99	99	DURATREE
22	Fundo do central do balcão (pintado) / Fondo central del balcón (pintado) / Central balcony background (painted)	700x383x2,5	02	11991	100	1988	DURATREE
23	Fundo lateral (balcão) / Fondo lateral (balcón) / Side background (balcony)	700x395x2,5	01	12002	100	1988	DURATREE
24	Fundo inferior (kit) / Fondo inferior (kit) / Lower background (kit)	444x1575x2,5	01	12001	100	1988	DURATREE
25	Fundo colmeia (kit) / Fondo del colmena (kit) / Honeycomb background (kit)	165x1575x2,5	01	12003	100	1988	DURATREE
26	Divisória (kit) / Divisoria (kit) / Partition (kit)	415x298x12	01	11982	100	1988	MDP
27	Coluna / Columna / Column	680x40x15	01	11975	100	1988	MDP
28	Porta balcão / Puerta balcón / Balcony door	372x672x12	03	11972	7070	1299	MDP
29	Porta kit / Puerta kit / Kit door	372x407x12	04	11985	7070	1299	MDP
30	Fundo superior (kit) / Fondo superior (kit) / Superior background (kit)	435x1575x2,5	01	12000	100	1988	MDP
31	Travessa apoio / Soporte cruzado / Cross support	1555x90x15	01	11999	100	1988	MDP

**1** Fixar os pés na base com PF 4,0x50. Fixar o pino pivotante na base.  
 Fijar los pies a la base con PF 4,0x50. Fije el pasador pivotante a la base.  
 Fix the feet to the base with PF 4,0x50. Fix the pivot pin to the base.

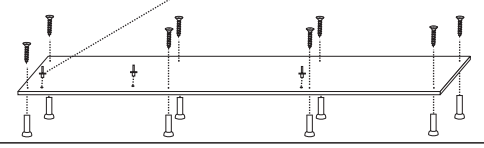

**2** Fixar as laterais, divisórias e batente na base com PF 4,0x50.  
 Fijar las laterales, divisorias y quicio en la base con PF 4,0x50.  
 Fix the sides, partitions and stopper to the base with PF 4,0x50.

Inserir as corredeiras antes de fixar as divisórias.  
 Inserte las correderas antes de fijar las divisorias.  
 Insert the slides before fixing the partitions.

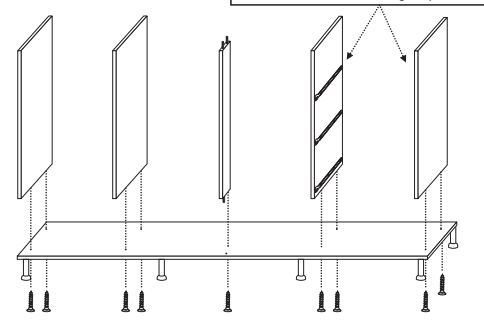

**6** Somente pré-encaixar o tampo nas divisórias e laterais. Não aperte o Minifix.  
 Simplemente ajuste previamente la parte superior en las particiones y los lados. No apriete el Minifix.  
 Just pre-fit the top on the partitions and sides. Do not tighten the Minifix.

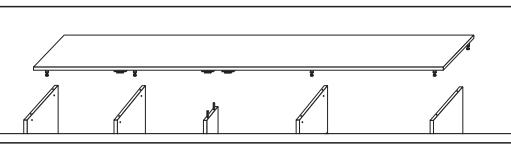

**7** Montagem das portas.  
 Montaje de las puertas.  
 Assembling the doors.

1-Portas são flex, escolha a cor da parte externa e fixe o puxador.  
 Las puertas son flex, elige el color del exterior y fija la manija.  
 Doors are flex, choose the color of the outside and fix the handle.

2-Encaixar a porta no pino pivotante.  
 Coloque la puerta en el pasador de pivote.  
 Fit the door on the pivot pin.

3-Fixar a chapa metálica de PF 3,5x12.  
 Fijar la placa metálica con PF 3,5x12.  
 Fix the metal plate with PF 3,5x12.

Porta Balcão  
 Puerta balcon  
 Balcony door

Porta Kit  
 Puerta Kit  
 Kit Door

Encaixar parte maior do pino na porta.  
 Coloque la parte mayor del pasador en la puerta.  
 Fit the larger part of the pin into the door.

Interna porta balcão  
 Interior puerta balcon  
 Internal balcony door

Esquerda/Izquierda/Left

Direita/Derecha/Right

Interna porta kit  
 Interior puerta kit  
 Internal kit door

Esquerda Izquierda/Left

Direita Derecha/Right

4cm

4cm

16cm

16cm

**3** Encaixar as prateleiras nas laterais e divisórias com suporte de prateleira.  
 Coloque las repisas en las laterales y las divisorias con soporte para repisas.  
 Fit the shelves to the sides and partitions with shelf support.

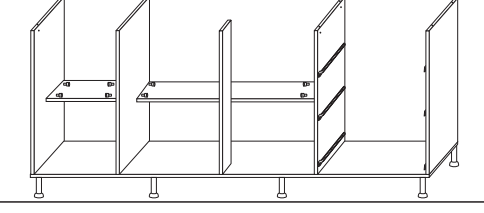

**8** Encaixe das portas./Montaje de las puertas./Door fitting.

1º - Encaixar primeiro a parte inferior e depois a superior.  
 Montar primero la parte inferior y luego la parte superior.  
 Fit the bottom first and then the top.

2º Feche a porta.  
 Cierra la puerta.  
 Close the door.

3º Repetir o processo nas demais portas.  
 Repetir el proceso en las demás puertas.  
 Repeat the process in the other doors.

**4** Preparar a montagem do tampo do balcão fixando os minifix.  
 Preparar el montaje del tampo del balcón fijando el minifix.  
 Prepare the counter top assembly by fixing the minifix.

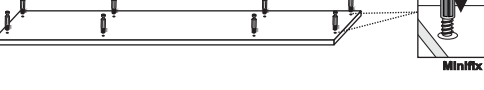

**9** Finalizar a montagem do tampo com Minifix.  
 Terminar de montar la tapa con Minifix.  
 Finish assembling the top with Minifix.



**5** Montagem do fecho magnético e pino pivotante.  
 Montaje del cierre magnético y pasador de pivote.  
 Mounting of magnetic closure and pivot pin.

Posicione a peça corretamente.  
 Coloque la pieza correctamente.  
 Position the part correctly.

Com fita de borda para frente.  
 Con cinta de borde frontal./With front edge tape.

Sem fita de borda para trás.  
 Sin cinta en el borde trasero./No back edge tape.

Realizar as marcações.  
 Haga las marcas.  
 Make the markings.

Faça uma marca 3,5 cm da borda.  
 Haz una marca a 3,5 cm del borde.  
 Make a mark 3.5 cm from the edge.

30cm

70cm

70cm

Fixar o fecho magnético.  
 Fije el cierre magnético.  
 Fix the magnetic clasp.

1-Ima para frente/Imán delantero/Forward magnet

2-Posicionar o lado direito em cima da marcação  
 Coloque el lado derecho sobre la marca/Position the right side over the marking

3-Fixar com PF 3,5x12 o lado direito  
 Fijar el lado derecho con PF 3,5x12/Fix the right side with PF 3,5x12

4-Depois, Fixar o lado esquerdo do fecho com PF 3,5x12  
 Luego, Fijar el lado izquierdo del broche con PF 3,5x12  
 After, Fix the left side of the clasp with PF 3,5x12

Repetir o mesmo processo.  
 Repita el mismo proceso.  
 Repeat the same process.

**10** Encaixar as laterais com cavilhas e fixar a prateleira com PF 4,0x50, travando as peças.  
 Calzar las laterales con taos y fijar la balda con PF 4,0x50, trabando las piezas.  
 Fit the sides with dowels and fix the shelf with PF 4,0x50, locking the pieces.

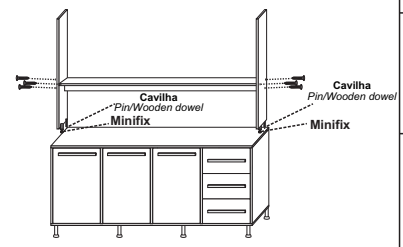

**11** Fixar as divisórias menores na prateleira.  
 Fijar las divisorias menores en la repisa.  
 Attach the smaller partitions to the shelf.

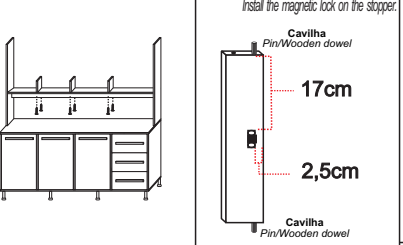

**12** Instalar o fecho magnético no batente.  
 Instale la cerradura magnética en el quicio.  
 Install the magnetic lock on the stopper.

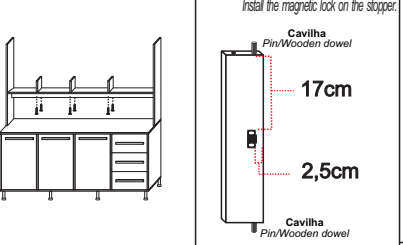

**16** Inserir pino pivotante no tampo das portas.  
 Inserte el pasador de pivote en la parte superior de las puertas.  
 Insert pivot pin in the top of the doors.

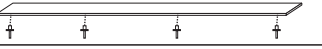

**17** Inserir suporte de prateleira e as prateleiras móveis.  
 Inserte el soporte del repisa y las repisas móviles.  
 Insert shelf support and moveable shelves.

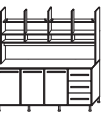

**18** Encaixe o chapéu no batente e divisória.Aguarde o encaixe das portas para depois finalizar a fixação do tampo nas laterais e divisória.  
 Ajuste la base superior en el quicio y en la divisoria. Esperar el encaje de las puertas y luego terminar de fijar la base superior en las laterales y divisorias.  
 Fit the superior base to the stopper and partition. Wait for the doors to fit in and then finish fixing the top on the sides and partition.



**19** Encaixe das portas/Montaje de las puertas/Door fitting

1º - Encaixar primeiro a parte inferior e depois a superior.  
 Montar primero la parte inferior y luego la parte superior.  
 Fit the bottom first and then the top.

2º Feche a porta.  
 Cierra la puerta.  
 Close the door.

3º Repetir o processo nas demais portas.  
 Repetir el proceso en las demás puertas.  
 Repeat the process in the other doors.

**20** Fixar o chapéu e finalizar a montagem das divisórias com PF 4,0x50.  
 Fijar la base superior y terminar de montar los tabiques con PF 4,0x50.  
 Fix the superior base and finish assembling the partitions with PF 4,0x50.

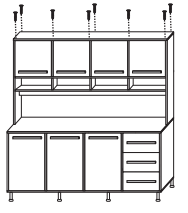

**21** Fixar os fundos.  
 Fijar los fondos.  
 Fix the background.

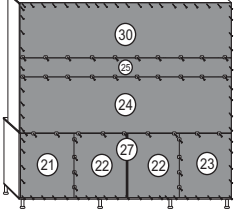

**13** Instalar o batente na prateleira.  
 Instale el quicio en la repisa.  
 Install the stopper on the shelf.

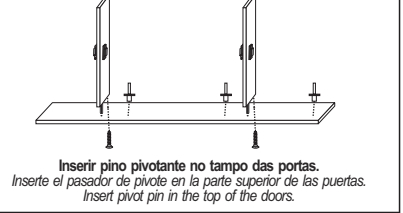

**14** Fixar a prateleira nas laterais e divisórias.  
 Fijar la repisa en las laterales y divisorias.  
 Fix the shelf on the sides and partitions.

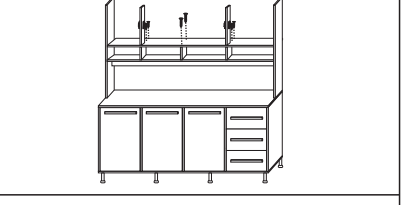

**15** Fixar a divisória com minifix.  
 Fijar la divisoria con minifix.  
 Fix the partition with minifix.

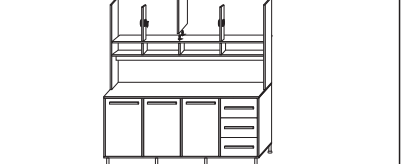

**22** Inserir tapa furo adesivos nas laterais e no topo das portas.  
 Inserte la cubierta adhesiva del orificio en los lados y en la parte superior de las puertas.  
 Insert adhesive hole cover on the sides and top of the doors.

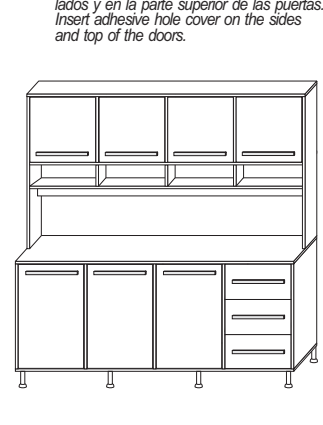

**23** Pés com regulagem, faça os ajustes conforme necessário para alinhar o produto.  
 Pies ajustables, haga los ajustes necesarios para alinear el producto.  
 Adjustable feet, make adjustments as needed to align product.

